

Portable IC Audio Player
Network Walkman

사용설명서



“WALKMAN”은 Sony Corporation의 등록된
WALKMAN 트레이드 마크로
Headphone Stereo 제품들을 대표합니다.

NW-S21/S23

경고

화재나 감전될 위험이 있으므로 본 제품에 비나 수분이 닿지 않도록 주의하십시오.

책상이나 불박이 캐비닛과 같은 제한된 공간에는 본 장치를 설치하지 마십시오.

본 제품의 환기구를 신문이나 테이블 보 또는 커튼 등으로 막으면 화재 위험이 있으므로 막지 마십시오. 또한 본 제품 위에 촛불을 올려 놓지 마십시오.

화재나 감전을 방지하기 위하여 본 제품 위에 물이 들어 있는 꽃병 등을 올려 놓지 마십시오.

설치 시 주의점

정전기 또는 전기적 잡음이 발생하는 장소에서 본 제품을 사용하는 경우 트랙의 전송 정보가 손상될 수 있습니다. 이로 인해 컴퓨터에서 전송 승인을 성공적으로 수행하지 못할 수 있습니다.

NW-S23만 사용 가능합니다.

이 기기는 가정용으로 전자파 적합등록을 한 기기로서 주거지역에서는 물론 모든 지역에서 사용할 수 있습니다.

고객 여러분께

부속된 소프트웨어에 대하여

- 저작권자의 허락 없이 소프트웨어 또는 부속된 사용설명서의 내용 전부 또는 일부를 복제하거나 소프트웨어를 대여하는 행위는 저작권법으로 금지되어 있습니다.
- SONY는 본 플레이어에 부속된 소프트웨어를 사용함으로써 발생한 금전상의 손해 및 이익의 손실 또는 제3자로부터의 청구에 대해 일절 책임지지 않습니다.
- SONY는 제조상의 결함으로 인해 본 소프트웨어가 불량인 경우 교환해 드립니다.
그러나 그 밖의 경우에 대해서는 책임을 지지 않습니다.
- 본 플레이어와 함께 제공된 소프트웨어는 지정된 것 이외의 기기와는 사용할 수 없습니다.
- 소프트웨어의 주요 제원은 품질 개선을 위한 지속적인 노력의 일환으로 예고 없이 변경될 수 있습니다.
- 제공된 소프트웨어 이외의 소프트웨어를 본 플레이어와 함께 사용하는 경우 작동이 보증되지 않습니다.
- SonicStage와 MP3 파일 관리자에 표시되는 언어는 글꼴이나 형태에 따라 원형 그대로 디스플레이 되지 않는 경우가 있습니다. 아래와 같은 경우 그러한 현상이 발생하게 됩니다.
 - 연결된 제품의 제한적 기능으로 인한 경우
 - 연결된 제품이 정상적으로 작동하지 않는 경우
 - Track의 ID3 TAG information이 본 제품이 지원하지 않는 언어나 글꼴로 저장된 경우

Program ©2001, 2002, 2003, 2004 Sony Corporation
Documentation ©2004 Sony Corporation

본 사용설명서에서는 Network Walkman 조작 방법 및 MP3 파일 관리자(미리 설치된 소프트웨어) 사용 방법에 대해 설명합니다. SonicStage(부속된 소프트웨어) 사용 방법에 대한 자세한 내용은 SonicStage 사용설명서를 참조하여 주십시오.

OpenMG 및 해당 로고는 Sony Corporation의 상표입니다.

SonicStage 및 SonicStage 로고는 Sony Corporation의 상표 또는 등록 상표입니다.

ATRAC, ATRAC3, ATRAC3plus 및 각 해당 로고는 Sony Corporation의 상표입니다.

Microsoft, Windows 및 Windows Media는 미국 및/또는 기타 국가에서 Microsoft Corporation의 상표 또는 등록 상표입니다.

그 밖의 모든 상표 및 등록 상표는 각 소유자의 상표 또는 등록 상표입니다.

본 사용설명서에서는 ™ 및 ® 마크를 별도로 기재하지 않습니다.

목차

개요	6
Network Walkman으로 무엇을 할 수 있을까요?	6
그 밖의 기능	7
순서 1: 포장 내용물 확인하기	8
순서 2: 배터리 넣기	9
컨트롤류 위치 확인하기	10
앞면	10
뒷면	10
디스플레이	11

기본 조작

컴퓨터에서 Network Walkman으로 오디오 파일 전송하기	12
재생 기한이 있는 곡을 재생할 때의 주의점(Timeout contents)	13
재생 횟수 제한이 있는 곡을 재생할 때의 주의점	13
Network Walkman으로 음악 감상하기	14
그룹(Group) 기능이란?	15
그 밖의 조작에 대하여	16

고급 조작

반복 모드	17
반복 모드 선택하기	17
트랙 반복 재생하기(트랙 반복)	18
지정된 구간 반복 재생하기 (A-B 반복)	19
지정된 문장 반복 재생하기 (문장 반복)	20
반복 횟수 설정하기	21
디스플레이 모드 변경하기	22
그룹 디스플레이 모드 선택하기	23
고음 및 저음 조절하기 (디지털 사운드 프리셋)	23
음질 선택하기	23
음질 조절하기	24
컨트롤류 잠그기(HOLD)	25
오디오로 출력되지 않는 데이터 저장하기	25

Network Walkman 설정 조절하기

Network Walkman의 시간 설정을 컴퓨터의 내장 시계로 조절하기	26
현재 시간 설정 조절하기 (DATE-TIME)	27
음량 제한하기(AVLS)	28
프리셋 음량 기능을 사용하여 음량 설정하기	29
프리셋 모드의 음량 레벨 설정하기	29
수동 모드로 전환하기	30
비프음 끄기(BEEP)	31
백라이트 설정 변경하기	32

그 밖의 기능

곡 다시 그룹화하기(REGROUP)	33
메모리 포맷하기(FORMAT)	34

그 밖의 정보

주의할 점	35
고장일까? 하고 생각되면	36
본 플레이어를 리셋팅하려면	36
이럴 때에는	36
메시지	39
주요 제원	41
용어 설명	42
메뉴 일람표	44

MP3 파일 관리자 소프트웨어 조작

MP3 파일 관리자로 무엇을 할 수 있을까요?	45
컴퓨터에서 Network Walkman으로 MP3 오디오 파일 전송하기	46
MP3 파일 관리자 디스플레이	48
오디오 파일 지우기	49
오디오 파일 순서 지정하기	49

색인	50
----------	----

개요

Network Walkman으로 무엇을 할 수 있을까요?

우선 컴퓨터에 “SonicStage” 소프트웨어를 설치해야 합니다(MP3 파일 관리자 소프트웨어는 Network Walkman에 미리 설치되어 있음). 그러면 디지털 오디오 파일을 손쉽게 컴퓨터에서 내장 플래시 메모리로 전송하여 휴대하면서 어디서든 즐기실 수 있습니다.

1 컴퓨터에 디지털 오디오 파일을 저장합니다.

EMD (Electric Music Distribution) 서비스

오디오 CD

MP3, WAV 및 Windows® Media 형식 오디오 파일



2 파일을 Network Walkman으로 전송합니다.

Network Walkman으로 MP3 형식 오디오 파일을 전송할 때에는 MP3 파일 관리자 소프트웨어(미리 설치된 소프트웨어)를 사용하여 해당 파일을 MP3 형식 오디오 파일로 전송 및 저장할 수 있습니다.



USB 연결

3 Network Walkman으로 음악을 즐깁니다.

Network Walkman이 컴퓨터에 연결되어 있으면 Windows 탐색기를 사용하여 내장 플래시 메모리에 저장된 데이터를 표시할 수 있습니다. 그러나 Windows 탐색기 화면에서 MP3 파일을 직접 드래그하거나 복사하면 해당 파일을 재생할 수 없습니다. Network Walkman으로 MP3 형식 오디오 파일을 전송할 경우에는 반드시 MP3 파일 관리자 소프트웨어를 사용하여 주십시오 (45페이지 참조).



그 밖의 기능

- 방수 기능, 초소형, 초경량, 음이 튀는 현상 방지(skip-proof) 기능 및 뛰어난 휴대성을 갖추고 있습니다.
- 미리 설치된 MP3 파일 관리자 소프트웨어를 통해 Network Walkman으로 MP3 형식 오디오 파일을 전송하여 Network Walkman에서 MP3 형식 파일로 감상할 수 있습니다.
- 배터리의 연속 재생 시간
NW-S21/S23: 약 70*1 시간
- 레코딩 시간*2
NW-S21: 128MB 내장 플래쉬 메모리, 5시간 50분 이상
NW-S23: 256MB 내장 플래쉬 메모리, 11시간 40분 이상
- 부속된 SonicStage 소프트웨어를 통해 ATRAC3plus 형식(뛰어난 음질 및 높은 압축률)을 사용하여 오디오 CD의 곡을 컴퓨터의 하드 디스크에 레코딩할 수 있습니다.
- 문장 반복: 어학 학습 시 유용한 기능입니다.
- 전용 USB 케이블을 사용하여 데이터를 고속으로 전송할 수 있습니다.
- 백라이트 LCD 화면: 곡 타이틀과 아티스트명을 표시할 수 있습니다.
- 그룹 기능: 앨범별로 곡을 선택하여 재생할 수 있습니다.
- 저장 기능: 오디오 파일뿐 아니라 다양한 데이터를 저장할 수 있습니다.

*1 데이터 형식에 따라 다릅니다. 이 경우 ATRAC3 형식 오디오 파일을 연속으로 재생할 때의 배터리 지속 시간 수치입니다.

*2 녹음할 때의 비트율에 따라 다릅니다. 이 경우 48kbps ATRAC3plus 형식으로 레코딩할 때의 레코딩 가능한 시간 수치입니다.

주의점:

- 레코딩한 음악은 개인 용도로만 사용할 수 있습니다. 그 밖의 용도로 음악을 이용하려면 저작권자의 허가를 받아야 합니다.
- Sony는 Network Walkman 또는 컴퓨터 문제로 인해 레코딩이나 다운로드가 제대로 완료되지 않거나 데이터가 손상될 경우 이에 책임지지 않습니다.

순서 1: 포장 내용물 확인하기

포장 내의 부속품을 확인하여 주십시오.
NW-S21/S23:

- Network Walkman(1)
- 헤드폰(1)

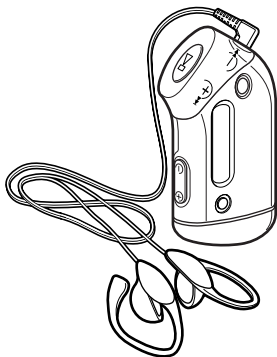

- 전용 USB 케이블(1)

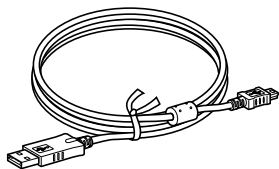

- 암밴드(1)
- SonicStage 소프트웨어용 CD-ROM(1)
- 사용설명서(1)
- SonicStage 사용설명서(1)
- 사용설명서 및 SonicStage 사용설명서용 CD-ROM(1)(유럽 모델 전용)

시리얼 번호에 대하여

고객 등록을 하려면 장치에 제공된 시리얼 번호가 필요합니다. 이 번호는 Network Walkman의 뒷면에 있습니다.

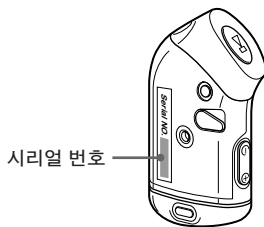

아래 표시된 공간에 시리얼 번호를 기록하여, 본 제품에 대해 Sony 판매점으로 문의할 때마다 참조하여 주십시오.

시리얼 번호 _____

순서 2: 배터리 넣기

LR03(AAA 사이즈) 알카라인 배터리를 올바른 극의 방향으로 넣어 주십시오.
반드시 그림과 같이 ●쪽부터 넣어 주십시오.

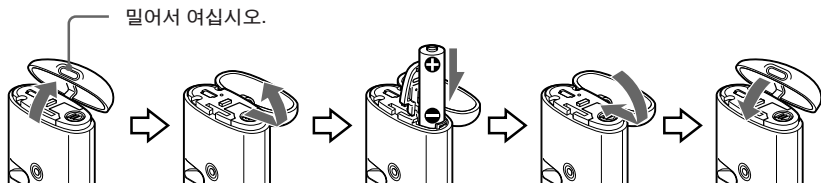

주의점

- 배터리실에 손가락을 넣지 마십시오.
- 물이나 액체가 들어가지 않도록 케이스 커버를 닫아 주십시오.

배터리 지속시간*

ATRAC3 형식: 약 70시간

ATRAC3plus 형식: 약 60시간

MP3 형식: 약 50시간

* 배터리 수명은 작동 조건이나 사용 장소의 온도에 따라 단축될 수 있습니다.

잔여 배터리 표시에 대하여

디스플레이에서 배터리 아이콘은 아래 그림과 같이 변경됩니다.



배터리 잔량 배터리 교체
낮음

배터리실 뚜껑이 빠졌을 때에는 그림과 같이 끼워 주십시오.

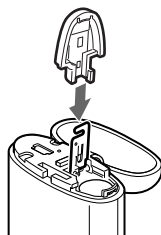

디스플레이에 “LOW BATT”가 나타나면 배터리를 교체하여 주십시오.

주의점

배터리를 바르게 사용하지 않으면 배터리의 누액에 의한 부식으로 인해 손상될 염려가 있습니다. 다음 지시에 따라 주십시오.

- 알카라인 배터리를 사용하여 주십시오.
- 극의 방향에 맞춰 넣어 주십시오.
- 건전지를 충전하지 마십시오.
- 플레이어를 장기간 사용하지 않을 때에는 배터리를 꺼내 놓으십시오.
- 배터리가 새는 경우 배터리실을 깨끗이 닦아내고 새 배터리로 교체하여 주십시오.

컨트롤류 위치 확인하기

각 부분에 대한 자세한 내용은 괄호 안의 페이지를 참조하여 주십시오.

앞면

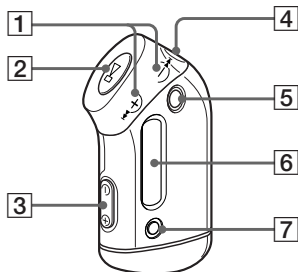

- 1 ◀◀-/▶▶ 버튼
(16-17, 19-22, 24, 26-34페이지)
- 2 ▶■ 버튼
(14, 16-17, 19-22, 24, 26-34페이지)
- 3 VOLUME -/+ 버튼(14, 29페이지)
- 4 헤드폰 잭(14페이지)
- 5 GROUP 버튼(15, 23페이지)
- 6 디스플레이(11, 18, 39페이지)
디스플레이 및 아이콘에 대한 자세한
내용은 11페이지를 참조하여 주십시오.
- 7 SOUND/REPEAT 버튼
(18-20, 23페이지)
- 8 MENU 버튼(16-22, 24, 26-34페이지)
MENU 버튼을 잠시 누르고 있으면 시간
디스플레이로 전환할 수 있습니다.

뒷면

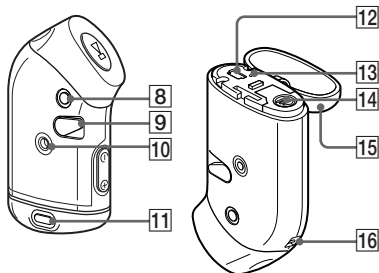

- 9 HOLD(컨트롤류 잠금) 스위치
(14, 25페이지)
- 10 암밴드 부착 고리(16페이지)
- 11 케이스 커버 버튼(9페이지)
- 12 USB 잭(12, 46페이지)
- 13 액세스 램프(12, 46페이지)
- 14 배터리실(9페이지)
- 15 케이스 커버(9페이지)
- 16 스트랩을 연결하기 위한 스트랩 고리

디스플레이

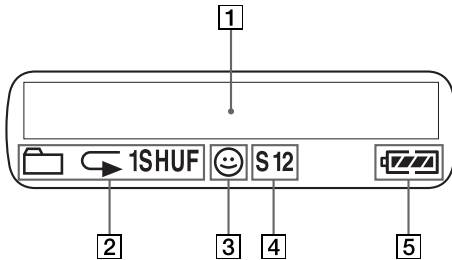

- 1** 텍스트/그래픽 정보 디스플레이 (17페이지)
트랙 번호, 트랙명, 현재 날짜와 시간 (22-28페이지), 메시지(13, 39페이지) 및 메뉴가 표시됩니다.
MENU 버튼을 누르면 디스플레이 모드가 전환됩니다. 자세한 내용은 22페이지의 “디스플레이 모드 변경하기”를 참조하여 주십시오.
- 2** 반복 모드 표시(18페이지)
현재의 반복 모드가 표시됩니다.
- 3** AVLS 표시(28페이지)
AVLS 기능이 사용 중이면 해당 표시가 나타납니다.
- 4** 디지털 사운드 프리셋 표시 (23-24페이지)
현재의 사운드 설정이 표시됩니다.
- 5** 잔여 배터리 표시(9페이지)
남아 있는 배터리 전원이 표시됩니다.

컴퓨터에서 Network Walkman으로 오디오 파일 전송하기

주의점

처음으로 컴퓨터에 Network Walkman을 연결하는 경우 우선 부속된 CD-ROM에 있는 "SonicStage" 소프트웨어를 컴퓨터에 설치해야 합니다. SonicStage 소프트웨어가 이미 설치되어 있더라도 컴퓨터에 Network Walkman을 연결하기 전에 본 Network Walkman에 부속된 SonicStage 소프트웨어를 설치해야 합니다(업데이트 프로그램을 이용할 수 있습니다).

설치된 SonicStage 소프트웨어를 사용하여 ATRAC3, ATRAC3plus 형식 오디오 파일을 컴퓨터에서 Network Walkman으로 전송할 수 있습니다. 다음 절차를 따라 주십시오.

Network Walkman에 미리 설치된 MP3 파일 관리자를 사용하여 MP3 형식 오디오 파일을 전송할 수 있습니다. 자세한 내용은 45페이지의 "MP3 파일 관리자 소프트웨어 조작"을 참조하여 주십시오.

1 부속된 CD-ROM을 사용하여 컴퓨터에 SonicStage 소프트웨어를 설치합니다.

컴퓨터에 Network Walkman을 처음 연결하는 사용자의 경우에만 순서 1을 따라 주십시오. 자세한 내용은 별도의 "SonicStage 사용설명서"를 참조하여 주십시오.

2 SonicStage 소프트웨어로 오디오 파일을 가져옵니다.

자세한 내용은 별도의 "SonicStage 사용설명서"를 참조하여 주십시오.

3 컴퓨터에 Network Walkman을 연결합니다.

전용 USB 케이블의 폭이 좁은 커넥터를 Network Walkman의 USB 잭에 연결한 다음 폭이 넓은 커넥터를 컴퓨터의 USB 포트에 연결합니다. 디스플레이에 "CONNECT"가 나타납니다.

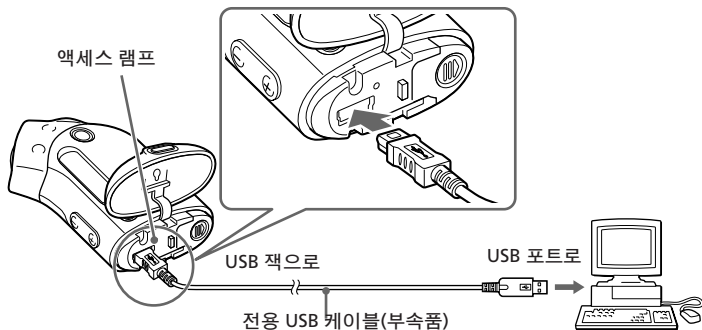

주의점

- Network Walkman이 컴퓨터에 접속되어 있으면 액세스 램프가 깜박입니다.
- 액세스 램프가 깜박일 때에는 USB 케이블을 빼지 마십시오. 전송 중인 데이터가 손상될 수 있습니다.
- Network Walkman을 USB 허브나 USB 확장 케이블과 함께 사용하는 경우 작동이 보증되지 않습니다. 컴퓨터에 직접 Network Walkman을 연결할 때에는 항상 전용 USB 케이블을 사용하여 주십시오.
- 컴퓨터에 연결된 일부 USB 장치로 인해 Network Walkman이 제대로 작동하지 않을 수 있습니다.
- Network Walkman이 컴퓨터에 연결되어 있는 동안에는 Network Walkman의 어떤 컨트롤 버튼도 사용할 수 없습니다.
- Network Walkman이 컴퓨터에 연결되어 있으면 Windows 탐색기를 사용하여 내장 플래시 메모리에 저장된 데이터를 표시할 수 있습니다.

4 오디오 파일을 Network Walkman으로 전송합니다.

오디오 파일을 내장 플래시 메모리로 전송하는 방법에 대한 자세한 내용은 별도의 “SonicStage 사용설명서”를 참조하여 주십시오.

주의점

전송 후에는 용액이 들어가지 않도록 케이스 커버를 닫아 주십시오.

💡 팁

오디오 파일을 다시 컴퓨터로 전송하는 방법에 대한 자세한 내용은 별도의 “SonicStage 사용설명서” 또는 SonicStage 소프트웨어의 온라인 도움말을 참조하여 주십시오.

재생 기한이 있는 곡을 재생할 때의 주의점(Timeout contents)

인터넷(EMD 서비스)을 통해 배포된 곡 중 재생 기한이 있는 곡이 있습니다.

재생 기간이 만료된 곡을 재생하는 경우 “EXPIRED” 메시지가 깜박이면서 잠시 뒤 다음 곡이 재생됩니다.

또한 재생 기간이 만료된 곡은 SonicStage 소프트웨어를 통해 재생할 수 없으며 Network Walkman으로 전송할 수도 없습니다. 필요한 경우 이러한 곡은 삭제하여 주십시오.

재생 횟수 제한이 있는 곡을 재생할 때의 주의점

재생 횟수 제한이 있는 콘텐츠는 Network Walkman에서 지원하지 않습니다.

재생 횟수 제한이 있는 곡을 재생하면 “EXPIRED” 메시지가 표시되고 곡은 재생되지 않습니다.

Network Walkman으로 음악 감상하기

사용하기 전에 배터리를 넣어 주십시오(9페이지 참조).

주의점

Network Walkman을 사용할 때에는 반드시 컴퓨터와 분리하여 주십시오.

1 헤드폰을 연결합니다.

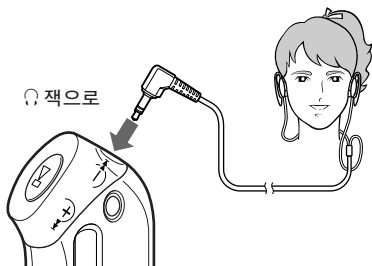

부속된 헤드폰 사용 방법

- 1 그림과 같이 ㉠ 부분을 왼쪽 귀에 걸고 ㉡ 부분을 오른쪽 귀에 겁니다.
- 2 안경을 착용할 때처럼 귀에 헤드폰을 겁니다. 귀에 편안하게 맞도록 귀덮개를 조정합니다.

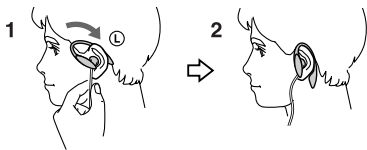

2 재생을 시작합니다.

- 1 ▶■ 버튼을 누릅니다.

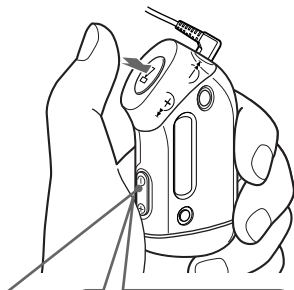

- 2 VOLUME +/- 버튼을 눌러 음량을 조절합니다.

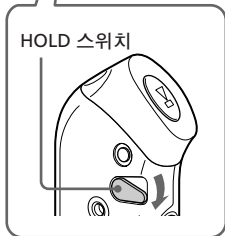

Tip

정지 모드 상태에서 Network Walkman을 5초 동안 작동시키지 않으면 디스플레이가 자동으로 꺼집니다.

정상 재생 모드가 선택된 경우 마지막 곡의 재생이 끝나면 자동으로 재생이 정지됩니다.

재생이 시작되지 않으면

HOLD 스위치가 OFF로 설정되어 있는지 확인합니다(25페이지).

재생을 정지하려면

▶■ 버튼을 누릅니다.

음량을 조절하려면

프리셋 모드 및 수동 모드에서 음량을 설정할 수 있습니다(29-30페이지).

그룹(Group) 기능이란?

그룹 기능을 사용하면 Network Walkman에서 좋아하는 음악만을 편리하게 선택할 수 있습니다. 또한 이러한 그룹 기능을 사용하면 앨범별로 또는 아티스트별로 오디오 파일을 전송하거나 곡을 재생할 수 있습니다.

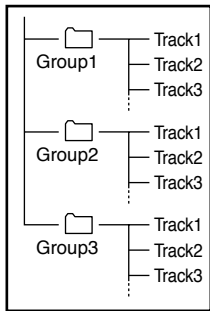

- 트랙 번호는 각 그룹의 곡 순서입니다.
- GROUP 버튼을 눌러 트랙명 모드와 그룹 모드 간에 전환할 수 있습니다.
- 그룹 모드에서는 트랙명이 아닌 그룹명이 표시됩니다. 또한 스킵이나 반복과 같은 전환 작업은 그룹별로 실행됩니다.

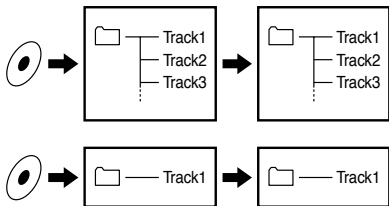

그룹별 전송

SonicStage 소프트웨어로 전송된 오디오 파일은 내장 플래쉬 메모리로 전송될 때 항상 그룹화됩니다.

💡 팁

SonicStage 소프트웨어로 만든 그룹은 Network Walkman의 MP3 파일 관리자 소프트웨어로 만든 그룹보다 우선시 됩니다.

다음 페이지에 계속

그 밖의 조작에 대하여

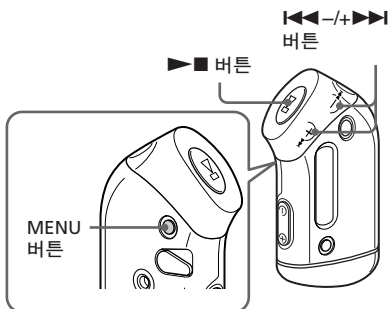

목적	버튼 조작
다음 트랙/그룹의 시작 지점으로 스킵*1	+>>> 버튼을 한 번 누릅니다.
현재 트랙/그룹의 시작 지점으로 스킵*1	<<<- 버튼을 한 번 누릅니다.
빨리 감기*2	+>>> 버튼을 누른 채 그대로 있습니다.
빨리 되감기*2	<<<- 버튼을 누른 채 그대로 있습니다.

💡 팁

GROUP 버튼을 누르면 그룹 모드로 전환할 수 있습니다.

*1 정지 모드에서 <<<-/+>>> 버튼을 누른 채 그대로 있으면 다음(현재 및 이전) 트랙/그룹의 시작 지점으로 계속해서 스킵합니다.

*2 빨리 감기 및 빨리 되감기 조작을 5초 동안 지속하고 있으면 속도가 더 빨라집니다.

암밴드를 사용하려면

Network Walkman과 함께 부속된 암밴드를 사용하면 운동할 때, 스케이트 탈 때, 춤출 때 또는 운동 경기를 할 때에도 음악을 즐길 수 있습니다.

암밴드 부착 부분을 Network Walkman에 부착하고 암밴드 부착 부분 주위에 있는 띠를 2~3회 감아 헤드폰 코드의 길이를 조절하십시오.

그림과 같이 밴드를 안전하게 고정시킨 후 팔 윗부분에 암밴드를 두르십시오.

부속된 암밴드의 구성 요소

암밴드의 금속 부분: Sus M7

암밴드의 고무 부분: 폴리우레탄(표면: 나일론-에스테르)

주의점

- 암밴드를 너무 꽉 조이지 말고, 착용 시간을 파악하고 계십시오. 불편함이 느껴지면 벗어 주십시오.
- 암밴드를 착용할 때에는 부착 부위로 인해 셔츠의 옷감이 손상되지 않도록 주의하여 주십시오.

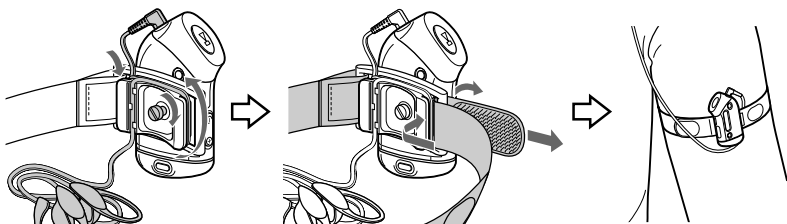

반복 모드

반복 모드에는 트랙 반복, A-B 반복 및 문장 반복이 있습니다.

• 트랙 반복(TRK Rep)

이 모드는 다음 5가지 방법으로 트랙을 반복합니다.

트랙 반복 모드	작동
전체 반복	모든 트랙을 반복 재생
1곡 반복	현재 트랙을 반복 재생
그룹 반복	현재 그룹을 반복 재생
그룹 셔플 반복	현재 그룹을 임의의 순서로 반복 재생
모든 그룹 셔플 반복	모든 그룹을 임의의 순서로 반복 재생 그룹 내 트랙은 순서대로 재생

• A-B 반복(A-B Rep)

이 모드는 지정된 트랙 구간을 반복 재생합니다.

• 문장 반복(SENTENCE Rep)

이 모드는 지정된 트랙 구간에 있는 음성 데이터를 반복 재생합니다.

반복 모드 선택하기

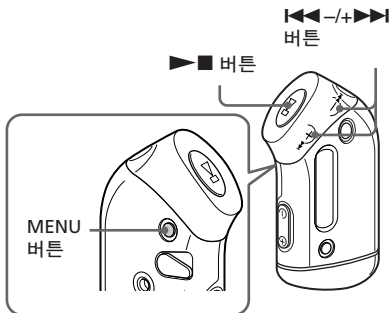

1 정지 모드에서 MENU 버튼을 누릅니다.

메뉴 화면이 표시됩니다.

REPEATMODE >

2 <<<-/+>>> 버튼을 눌러 "REPEAT MODE >"를 선택한 다음 >■ 버튼을 눌러 확인합니다.

3 <<<-/+>>> 버튼을 눌러 원하는 반복 모드를 선택한 다음 >■ 버튼을 눌러 확인합니다.



"TRK Rep", "A-B Rep" 및 "SENTENCE Rep" 중 하나의 모드를 선택할 수 있습니다.

4 MENU 버튼을 누릅니다.

디스플레이가 일반 화면으로 되돌아갑니다.

다음은 참조하여 선택한 각 반복 모드를 작동할 수 있습니다.

- TRK Rep: “트랙 반복 재생하기(트랙 반복)”를 참조하여 주십시오.
- A-B Rep: “지정된 구간 반복 재생하기(A-B 반복)”를 참조하여 주십시오.
- SENTENCE Rep: “지정된 문장 반복 재생하기(문장 반복)”를 참조하여 주십시오.

메뉴 모드를 취소하려면

메뉴 화면에서 [RETURN]을 선택하거나 MENU 버튼을 누릅니다.

주의점

- 60초 동안 아무 버튼도 누르지 않으면 디스플레이는 일반 재생 화면으로 자동으로 되돌아갑니다.
- 내장 플래쉬 메모리에 오디오 파일이 없으면 반복 모드를 설정할 수 없습니다.
- 컴퓨터에 Network Walkman을 연결하면 선택한 모드가 취소됩니다.
- 정지 모드에서만 반복 모드를 선택할 수 있습니다.

트랙 반복 재생하기(트랙 반복)

SOUND/REPEAT 버튼을 누르면 트랙 반복 모드가 변경됩니다. 디스플레이의 아이콘으로 현재의 트랙 반복 모드를 확인할 수 있습니다.

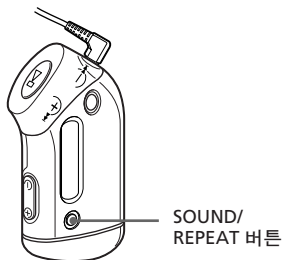

SOUND/
REPEAT 버튼

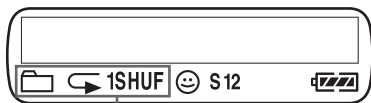

트랙 반복 아이콘

우선 **트랙 반복 모드(TRK Rep)**를 선택합니다(17페이지).

그런 다음 **SOUND/REPEAT** 버튼을 반복해서 눌러 원하는 반복 모드를 선택합니다.

한 번씩 누를 때마다 다음과 같이 트랙 반복 아이콘이 변경됩니다:

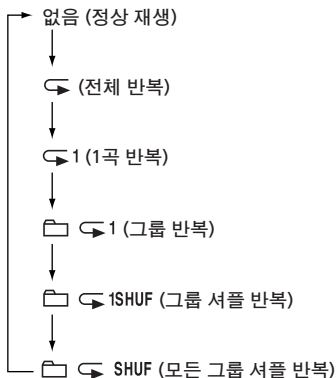

지정된 구간 반복 재생하기 (A-B 반복)

트랙이 재생되는 동안에 반복 재생하고자 하는 구간의 시작 지점 (A)와 끝 지점 (B)를 설정할 수 있습니다.

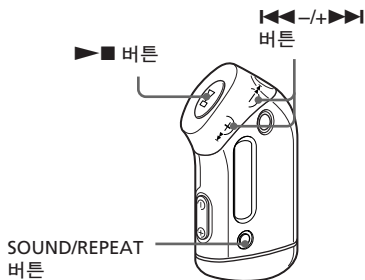

1 A-B 반복 모드(A-B Rep)를 선택합니다 (17페이지).

2 ▶■ 버튼을 눌러 재생을 시작합니다.

3 재생되는 동안에 SOUND/REPEAT 버튼을 눌러 시작 지점 (A)를 설정합니다. “B”가 깜박입니다.

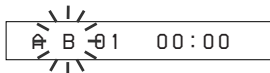

4 SOUND/REPEAT 버튼을 눌러 끝 지점 (B)를 설정합니다.

“A B”가 표시되고 지정된 구간이 반복 재생됩니다.



주의점

- 2개 이상의 트랙과 겹쳐지는 구간에서는 A-B 반복을 설정할 수 없습니다.
- 끝 지점 (B)를 설정하지 않으면 해당 트랙의 끝이 자동으로 끝 지점으로 설정됩니다.
- 그룹 모드에서나 현재 시간이 표시되어 있는 경우에는 A-B 반복을 사용할 수 없습니다.

팁

- 시작 지점 (A)를 설정한 다음 ◀◀-/+▶▶ 버튼을 눌러 빨리 감거나 빨리 되감을 수 있습니다. 빨리 감기를 하는 중에 트랙의 끝 지점에 도달하면 이 끝 지점이 (B) 지점으로 설정되고 빨리 감기가 계속됩니다. ◀◀-/+▶▶ 버튼을 놓으면 A-B 반복이 시작됩니다.
- 빨리 되감을 하는 중에 트랙의 시작 지점에 도달하면 트랙의 끝으로 이동되어 이 끝 지점이 (B) 지점으로 설정되고 빨리 되감기가 계속됩니다.
- A-B 반복 재생 중에 ◀◀-/+▶▶ 버튼을 눌러 빨리 감거나 빨리 되감을 수 있습니다. 빨리 감기 또는 빨리 되감을 하는 중에 트랙의 시작/끝 지점에 도달하면 재생이 정지됩니다(대기 모드로 들어감). ◀◀-/+▶▶ 버튼을 놓으면 A-B 반복이 다시 시작됩니다.

시작 지점 (A)와 끝 지점 (B)를 소거하려면

- A-B 반복 재생 중에 SOUND/REPEAT 버튼을 누릅니다.
- A-B 반복 재생 중에 MENU 버튼을 누릅니다.
- A-B 반복 재생 중에 GROUP 버튼을 눌러 그룹 모드를 선택합니다.
- A-B 반복 재생 중에 ◀◀-/+▶▶ 버튼을 눌러 이전 또는 다음 트랙을 선택합니다. (A-B 반복 모드는 취소되지 않습니다.)

A-B 반복 모드를 취소하려면

메뉴 화면에서 반복 모드를 변경합니다(17페이지).

다음 페이지에 계속

지정된 문장 반복 재생하기 (문장 반복)

이 기능은 설정 지점에서 음성 데이터만 자동으로 감지하여 설정 횟수만큼 음성 데이터를 반복하는 기능입니다. 배경 음악이 없는 어학 학습 자료에 유용하게 활용할 수 있습니다.

💡 팁

기본적으로 설정된 반복 횟수는 한 문장당 2회입니다. 그러나 반복 횟수 설정을 변경할 수 있습니다. 21페이지의 “반복 횟수 설정하기”를 참조하여 주십시오.

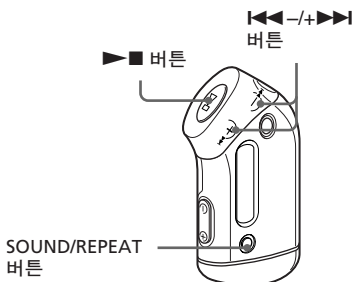

1 문장 반복 모드(SENTENCE Rep)를 선택합니다(17페이지).

2 ▶■ 버튼을 눌러 재생을 시작합니다.

3 재생 중에 SOUND/REPEAT 버튼을 눌러 설정 지점 위치를 지정합니다.

Network Walkman에서 설정 지점 중 음성 구간과 비음성 구간을 감지하여 문장 반복을 시작합니다. (감지하는 동안 음성 구간은 한 번 반복되고 설정 횟수가 계산됩니다.)

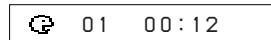

주의점

- 그룹 모드에서나 현재 시간이 표시되어 있는 경우에는 문장 반복을 사용할 수 없습니다.
- 1초 미만의 음성 또는 비음성 구간은 감지되지 않습니다.
- 트랙의 끝 지점까지 비음성 구간이 감지되지 않으면 트랙 끝 지점이 비음성 구간으로 인식되고 이전의 음성 구간부터 문장 반복이 시작됩니다.

설정 지점을 소거하려면

- 문장 반복 재생 중에 SOUND/REPEAT 버튼을 누릅니다.
- 문장 반복 재생 중에 MENU 버튼을 누릅니다.
- 문장 반복 재생 중에 GROUP 버튼을 눌러 그룹 모드를 선택합니다.
- 문장 반복 재생 중에 ◀◀-/▶▶ 버튼을 눌러 이전 또는 다음 트랙을 선택합니다. (문장 반복 모드는 취소되지 않습니다.)

문장 반복 모드를 취소하려면

메뉴 화면에서 반복 모드를 변경합니다(17페이지).

반복 횟수 설정하기

문장 반복 모드에서 한 문장의 반복 횟수 (1-9)를 설정할 수 있습니다.

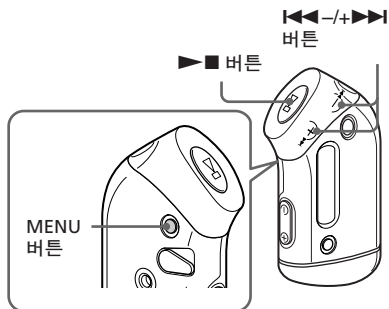

1 MENU 버튼을 누릅니다.

메뉴 화면이 표시됩니다.

 REPEATMODE >

2 ◀-/+▶ 버튼을 눌러 "REPEAT MODE >"를 선택한 다음 ▶■ 버튼을 눌러 확인합니다.

3 ◀-/+▶ 버튼을 눌러 "SENTENCE Rep"를 선택한 다음 ▶■ 버튼을 눌러 확인합니다.

"COUNT:"가 화면에 표시됩니다.

 COUNT: 2 

4 ◀-/+▶ 버튼을 눌러 원하는 반복 횟수를 선택한 다음 ▶■ 버튼을 눌러 확인합니다.

5 MENU 버튼을 누릅니다.

디스플레이가 일반 화면으로 되돌아갑니다.

메뉴 모드를 취소하려면

메뉴 화면에서 [RETURN]을 선택하거나 MENU 버튼을 누릅니다.

디스플레이 모드 변경하기

음악이 재생되거나 정지될 때 디스플레이에서 트랙 번호나 타이틀 등의 정보를 볼 수 있습니다. 메뉴 모드에서 **◀◀-/+▶▶** 버튼을 조작하여 디스플레이 모드를 변경합니다.

- 경과 시간: 경과된 시간 디스플레이 모드 음악 타이틀 및 아티스트명이 표시된 후 다음이 표시됩니다.

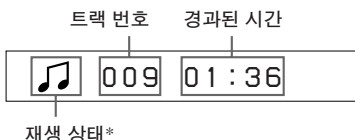

- * 재생: 와 가 번갈아 표시됩니다.
- 정지: 가 표시됩니다.
- 트랙 검색: **▶▶** 또는 **◀◀**가 표시됩니다.
- 빨리 감기/빨리 되감기: **▶▶** 또는 **◀◀**가 표시됩니다.

- 타이틀: 타이틀 디스플레이 모드 음악 타이틀이 12자 이상인 경우 자동으로 스크롤됩니다.

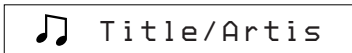

- 트랙 정보: 트랙 정보 디스플레이 모드 트랙 타이틀, CODEC 및 비트율이 표시됩니다. 정보가 12자 이상인 경우 자동으로 스크롤됩니다.



트랙 검색 중이거나 빨리 감기 또는 빨리 되감기 중에는 현재 재생 위치가 표시됩니다.

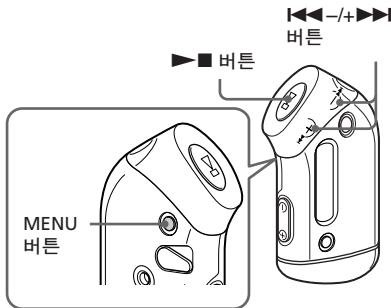

1 MENU 버튼을 누릅니다.

메뉴 화면이 표시됩니다.



2 ◀◀-/+▶▶ 버튼을 눌러 “DISPLAY >”를 선택한 다음 ▶■ 버튼을 눌러 확인합니다.

선택한 디스플레이 모드가 깜박입니다.

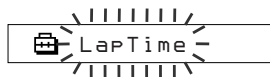

3 ◀◀-/+▶▶ 버튼을 눌러 원하는 디스플레이 모드를 선택한 다음 ▶■ 버튼을 눌러 확인합니다.

디스플레이가 선택한 디스플레이 모드로 전환됩니다.



4 MENU 버튼을 누릅니다.

디스플레이가 일반 화면으로 되돌아갑니다.

메뉴 모드를 취소하려면

메뉴 화면에서 [RETURN]을 선택하거나 MENU 버튼을 누릅니다.

주의점

60초 동안 아무 버튼도 누르지 않으면 디스플레이는 일반 재생 화면으로 자동으로 되돌아갑니다.

그룹 디스플레이 모드 선택하기

메뉴 모드의 경우 GROUP 버튼을 눌러 그룹 디스플레이를 선택할 수 있습니다.

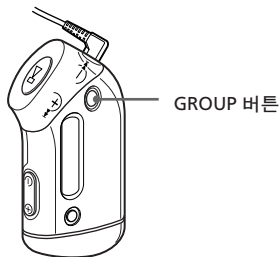
**그룹 모드를 취소하려면**

그룹 모드 화면에서 GROUP 버튼을 누릅니다.

주의점

30초 동안 아무 버튼도 누르지 않으면 디스플레이는 일반 재생 화면으로 자동으로 되돌아갑니다.

**고음 및 저음 조절하기
(디지털 사운드 프리셋)**

고음과 저음을 조절할 수 있습니다. 2가지 설정을 프리셋할 수 있으며 재생 중에 선택할 수도 있습니다.

음질 선택하기**기본 설정**

음질	SOUND 1 (S1)	SOUND 2 (S2)	SOUND OFF (일반 사운드)
저음	+1	+3	±0
고음	±0	±0	±0

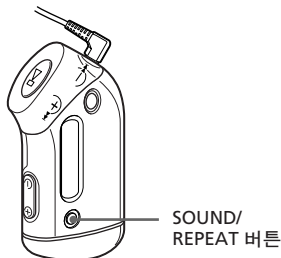
**잠시 SOUND/REPEAT 버튼을 누르고 있습니다.**

음질 설정은 다음과 같이 변경됩니다:

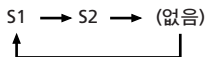
**일반 음질로 되돌아가려면**

“SOUND OFF”를 선택합니다.

다음 페이지에 계속

고음 및 저음 조절하기(디지털 사운드 프리셋)

음질 조절하기

고음과 저음의 음질을 조절할 수 있습니다.

음질	강조 레벨
저음	-4 +3
고음	-4 +3

원하는 음질 설정을 “사운드 1”과 “사운드 2”로 프리셋할 수 있습니다. 또한 음악 재생 중에 프리셋팅된 음질을 음악에 적용할 수 있습니다.

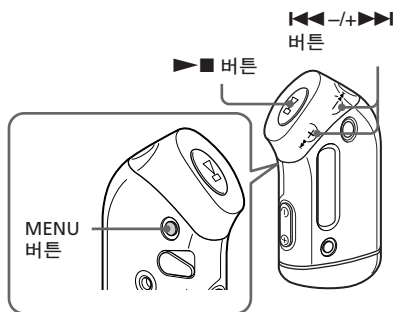

1 MENU 버튼을 누릅니다.

메뉴 화면이 표시됩니다.



2 \llcorner-/+>>> 버튼을 눌러 “SOUND >”를 선택한 다음 >>> 버튼을 눌러 확인합니다.



3 “SOUND 1”의 톤을 설정합니다.

- 1 \llcorner-/+>>> 버튼을 눌러 “SOUND 1 >”을 선택한 다음 >>> 버튼을 눌러 확인합니다.
- 2 “BASS:+1”이 나타나면 \llcorner-/+>>> 버튼을 눌러 저음의 강조 레벨을 조절한 다음 >>> 버튼을 눌러 확인합니다.
- 3 “TREBLE:0”이 나타나면 \llcorner-/+>>> 버튼을 눌러 고음의 강조 레벨을 조절한 다음 >>> 버튼을 눌러 확인합니다.

4 MENU 버튼을 누릅니다.

디스플레이가 일반 화면으로 되돌아갑니다.

“SOUND 2” 설정을 조절하려면

순서 3에서 “SOUND 2”를 선택합니다.

메뉴 모드를 취소하려면

메뉴 화면에서 [RETURN]을 선택하거나 MENU 버튼을 누릅니다.

컨트롤류 잠그기 (HOLD)

Network Walkman을 휴대하고 있는 중에 HOLD 기능을 사용하면 실수로 인한 오작동을 방지할 수 있습니다.

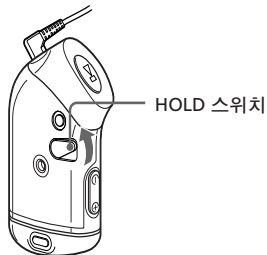

HOLD 스위치를 화살표 방향으로 밀
니다.

어떤 작동 버튼도 사용할 수 없습니다.

HOLD 스위치가 작동 중일 때 버튼을 누르면 디스플레이에 “HOLD”가 깜박입니다.

HOLD 기능을 해제하려면

HOLD 스위치를 화살표의 반대 방향으로 밀니다.

오디오로 출력되지 않는 데이터 저장하기

Windows 탐색기를 사용하여 컴퓨터의 하드 디스크에서 내장 플래쉬 메모리로 데이터를 전송할 수 있습니다.

내장 플래쉬 메모리는 Windows 탐색기에서 외부 드라이브(예: D 드라이브)로 표시됩니다.

주의점

내장 플래쉬 메모리에 오디오로 출력되지 않는 데이터를 많이 저장하면 오디오 데이터 저장 공간이 그만큼 줄어들게 됩니다.

Network Walkman의 시간 설정을 컴퓨터의 내장 시계로 조절하기

이 기능이 "ON"으로 설정되어 있는 경우 Network Walkman이 컴퓨터에 연결되어 있고 오디오 파일 전송이 실행 중이면 Network Walkman의 시간 설정은 자동으로 컴퓨터의 내장 시계로 조절됩니다 (SonicStage 소프트웨어가 실행되어야 함). 기본적으로 "ON"이 선택되어 있습니다.

Network Walkman에 시간이 설정되어 있지 않으면 재생 기간이 제한적인 곡을 재생할 수 없습니다. 반드시 시간 설정을 조절하여 주십시오.

Network Walkman의 날짜와 시간을 설정하려면 27페이지의 "현재 시간 설정 조절하기 (DATE-TIME)"를 참조하여 주십시오.

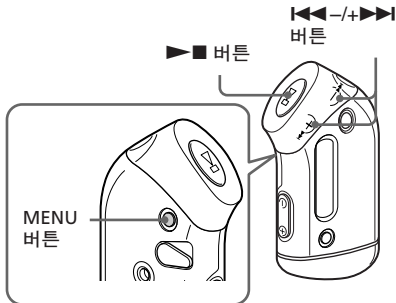

설정을 "OFF"로 변경하기

Network Walkman이 컴퓨터에 연결되어 있더라도 Network Walkman의 시간 설정은 변경되지 않습니다.

1 MENU 버튼을 누릅니다.

메뉴 화면이 표시됩니다.

REPEATMODE >

2 <<-/+>> 버튼을 눌러 "PC CLK:"를 선택한 다음 >■ 버튼을 눌러 확인합니다.

PC CLK: ON

3 <<-/+>> 버튼을 눌러 "OFF"를 선택한 다음 >■ 버튼을 눌러 확인합니다.

4 MENU 버튼을 누릅니다.

디스플레이가 일반 화면으로 되돌아갑니다.

설정을 "ON"으로 변경하려면

순서 3에서 "ON"을 선택합니다.

메뉴 모드를 취소하려면

메뉴 화면에서 [RETURN]을 선택하거나 MENU 버튼을 누릅니다.

현재 시간 설정 조절하기 (DATE-TIME)

현재 시간을 설정하고 표시할 수 있습니다.
또한 Network Walkman을 컴퓨터에 연결하여 Network Walkman의 시간 설정을 컴퓨터의 내장 시계로 조절할 수 있습니다(26페이지).

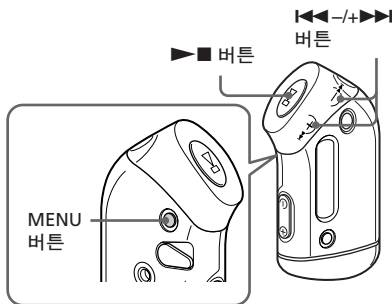

- 1** MENU 버튼을 누릅니다.
메뉴 화면이 표시됩니다.



- 2** ◀◀-/+▶▶ 버튼을 눌러 "DATE-TIME"을 선택한 다음 ▶■ 버튼을 눌러 확인합니다.
"연도"를 나타내는 자리수가 깜박입니다.

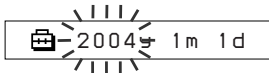

- 3** ◀◀-/+▶▶ 버튼을 눌러 "연도" 설정을 조절한 다음 ▶■ 버튼을 눌러 확인합니다.
"월"을 나타내는 자리수가 깜박입니다.

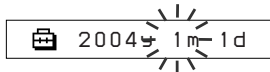

- 4** 순서 3과 마찬가지로 "월"과 "일" 설정을 조절합니다.

◀◀-/+▶▶ 버튼을 눌러 "일" 설정을 조절한 다음 ▶■ 버튼을 눌러 확인하면 디스플레이가 시간 설정 화면으로 전환됩니다.

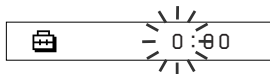

- 5** ◀◀-/+▶▶ 버튼을 눌러 "시간" 설정을 조절한 다음 ▶■ 버튼을 눌러 확인합니다.
"분"을 나타내는 자리수가 깜박입니다.



- 6** 순서 5와 마찬가지로 "분" 설정을 조절합니다.

◀◀-/+▶▶ 버튼을 눌러 "분" 설정을 조절한 다음 ▶■ 버튼을 눌러 확인하면 디스플레이가 시간 설정 화면으로 전환됩니다.



- 7** MENU 버튼을 누릅니다.
디스플레이가 일반 화면으로 되돌아갑니다.

현재 시간 설정 조절하기(DATE-TIME)

메뉴 모드를 취소하려면

메뉴 화면에서 [RETURN]을 선택하거나 MENU 버튼을 누릅니다.

현재 시간을 표시하려면

MENU 버튼을 누르고 있습니다.
버튼을 누르고 있는 동안 현재 시간이 표시됩니다.

주의점

- 기기를 오랫동안 사용하지 않으면 날짜와 시간 설정이 리셋될 수 있습니다.
- 현재 시간이 설정되어 있지 않으면 날짜와 시간은 "-- --"로 표시됩니다.
- PC CLK가 "ON"으로 설정되어 있는 경우(26페이지) Network Walkman이 컴퓨터에 연결되어 있으면 Network Walkman의 시간 설정은 자동으로 컴퓨터의 내장 시계로 조절됩니다.
- 출고되는 위치에 따라 기기의 시간 표시 형식은 12시간 표시 또는 24시간 표시로 설정되어 있습니다.

본 기기에서는 12시간 표시 및 24시간 표시를 서로 전환하며 사용할 수 없습니다.
본 사용설명서에서는 24시간 표시로 표시됩니다.

음량 제한하기(AVLS)

AVLS(자동 볼륨 제한 시스템)를 설정하여 최대 음량을 제한하면 청각 장애나 음의 분산을 방지할 수 있습니다. AVLS를 사용하면 듣기에 편안한 음량 레벨로 음악을 감상할 수 있습니다.

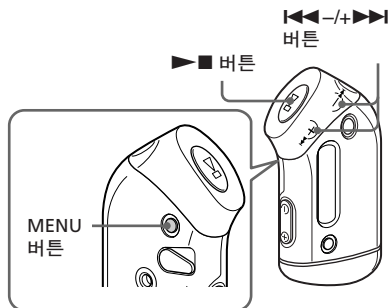

1 MENU 버튼을 누릅니다.

메뉴 화면이 표시됩니다.

REPEATMODE >

2 <<<-/+>>> 버튼을 눌러 "AVLS"를 선택한 다음 >>> 버튼을 눌러 확인합니다.

"OFF"가 깜박입니다.

AVLS OFF

3 <<<-/+>>> 버튼을 눌러 "ON"을 선택한 다음 >>> 버튼을 눌러 확인합니다.

☺ (AVLS) 표시가 나타납니다. 그러면 듣기에 적당한 음량 레벨로 유지됩니다.

4 MENU 버튼을 누릅니다.

설정을 “OFF”로 변경하려면

순서 3에서 “OFF”를 선택합니다.

메뉴 모드를 취소하려면

메뉴 화면에서 [RETURN]을 선택하거나 MENU 버튼을 누릅니다.

프리셋 음량 기능을 사용하여 음량 설정하기

음량 레벨은 2가지 모드를 통해 조절할 수 있습니다.

수동 모드: VOLUME -/+ 버튼을 눌러 0-31까지의 범위 내에서 음량 레벨을 조절할 수 있습니다.

프리셋 모드: VOLUME -/+ 버튼을 눌러 3가지 프리셋 레벨(LO, MID 또는 HI) 중 선택하여 음량 레벨을 설정할 수 있습니다.

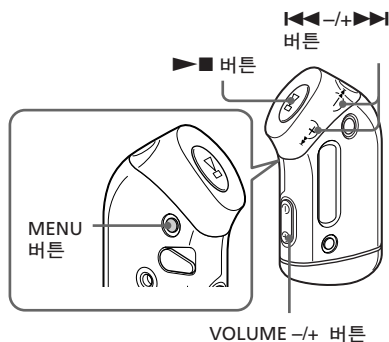

프리셋 모드의 음량 레벨 설정하기

1 MENU 버튼을 누릅니다.

메뉴 화면이 표시됩니다.

 REPEATMODE >

2 <<-/+>> 버튼을 눌러 “VOL: MAN”을 선택합니다.

 VOL :MAN

다음 페이지에 계속

프리셋 음량 기능을 사용하여 음량 설정하기

3 ▶ ■ 버튼을 눌러 확인합니다.

“MAN”이 깜박입니다.

4 ◀◀-/+▶▶ 버튼을 눌러 “SET >”를 선택합니다.



5 ▶ ■ 버튼을 눌러 확인합니다.

“VOL LO xx”가 깜박입니다.

* “xx”는 음량 레벨을 나타내는 수치입니다.

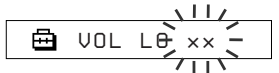

6 3가지 프리셋 레벨(LO, MID 또는 HI)을 사용하여 음량 레벨을 설정합니다.

- 1 VOLUME -/+ 버튼을 눌러 음량 레벨을 LO로 설정합니다.
- 2 ◀◀-/+▶▶ 버튼을 눌러 “VOL MID xx”를 선택한 다음 VOLUME -/+ 버튼을 눌러 음량 레벨을 MID로 설정합니다.
- 3 ◀◀-/+▶▶ 버튼을 눌러 “VOL HI xx”를 선택한 다음 VOLUME -/+ 버튼을 눌러 음량 레벨을 HI로 설정합니다.

7 ▶ ■ 버튼을 눌러 확인합니다.

8 MENU 버튼을 누릅니다.

디스플레이가 일반 화면으로 되돌아갑니다.

이러한 설정을 통해 음량 레벨을 3가지 프리셋 레벨(LO, MID 또는 HI) 중 하나로 조절할 수 있습니다.

메뉴 모드를 취소하려면

메뉴 화면에서 [RETURN]을 선택하거나 MENU 버튼을 누릅니다.

주의점

AVLS(28페이지)가 설정되어 있는 경우 실제 음량 레벨은 설정한 음량 레벨보다 작을 수 있습니다. AVLS를 해제하면 음량을 프리셋 레벨로 되돌릴 수 있습니다.

수동 모드로 전환하기

1 MENU 버튼을 누릅니다.

메뉴 화면이 표시됩니다.

2 ◀◀-/+▶▶ 버튼을 눌러 “VOL: SET”를 선택합니다.



3 ▶ ■ 버튼을 눌러 확인합니다.

“SET >”가 깜박입니다.

4 ◀◀-/+▶▶ 버튼을 눌러 “MAN”을 선택합니다.



5 ▶ ■ 버튼을 눌러 확인합니다.

6 MENU 버튼을 누릅니다.

디스플레이가 일반 화면으로 되돌아갑니다.

이러한 설정을 통해 VOLUME -/+ 버튼을 눌러 음량 레벨을 조절할 수 있습니다.

비프음 끄기(BEEP)

Network Walkman의 비프음을 끌 수 있습니다.

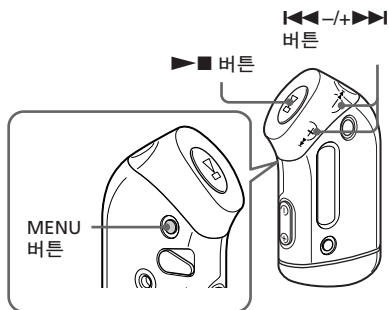

설정을 “ON”으로 변경하려면

순서 3에서 “ON”을 선택합니다.

메뉴 모드를 취소하려면

메뉴 화면에서 [RETURN]을 선택하거나 MENU 버튼을 누릅니다.

1 MENU 버튼을 누릅니다.

메뉴 화면이 표시됩니다.

REPEATMODE >

2 <<-/+>> 버튼을 눌러 “BEEP:”를 선택한 다음 >■ 버튼을 눌러 확인합니다.

“ON”이 깜박입니다.

BEEP: ON

3 <<-/+>> 버튼을 눌러 “OFF”를 선택한 다음 >■ 버튼을 눌러 확인합니다.

BEEP: OFF

4 MENU 버튼을 누릅니다.

디스플레이가 일반 화면으로 되돌아갑니다.

백라이트 설정 변경하기

ON 또는 OFF를 선택할 수 있습니다.

메뉴	백라이트 모드
OFF	항상 꺼짐
ON	작동 후(또는 스크롤이 완료될 때까지) 3초간 켜짐

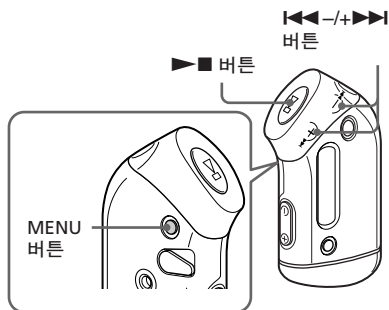

“ON”으로 설정하려면

1 MENU 버튼을 누릅니다.

메뉴 화면이 표시됩니다.



2 <<-/+>> 버튼을 눌러 “LIGHT:”를 선택한 다음 >■ 버튼을 눌러 확인합니다.

“OFF”가 깜박입니다.

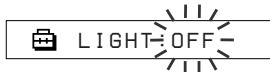

3 <<-/+>> 버튼을 눌러 “ON”을 선택한 다음 >■ 버튼을 눌러 확인합니다.



4 MENU 버튼을 누릅니다.

디스플레이가 일반 화면으로 되돌아갑니다.

설정을 “OFF”로 변경하려면

순서 3에서 “OFF”를 선택합니다.

메뉴 모드를 취소하려면

메뉴 화면에서 [RETURN]을 선택하거나 MENU 버튼을 누릅니다.

곡 다시 그룹화하기 (REGROUP)

SonicStage 소프트웨어가 설치되지 않은 컴퓨터를 조작하여 내장 플래쉬 메모리에 곡을 추가하거나 삭제한 경우 곡의 그룹 기능을 사용하지 못할 수 있습니다*(12페이지). 이러한 경우 오디오 파일을 다시 그룹화하여 그룹 기능을 사용할 수 있습니다. 오디오 파일을 편집해야 하는 경우 반드시 컴퓨터에 Network Walkman을 연결하여 SonicStage 소프트웨어를 사용하여 주십시오.

* 곡의 그룹 기능을 사용할 수 없더라도 곡의 순서는 변경되지 않습니다.

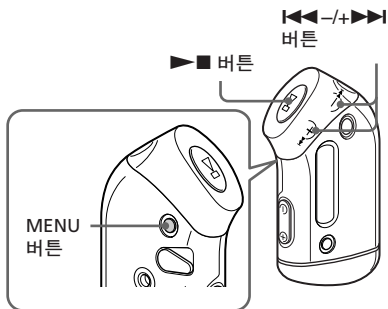

1 MENU 버튼을 누릅니다.

메뉴 화면이 표시됩니다.

 REPEATMODE>

2 <<-/+>> 버튼을 눌러 "REGROUP"을 선택한 다음 >■ 버튼을 눌러 확인합니다.

 REGROUP: N

음악이 재생 중일 때에는 오디오 파일을 다시 그룹화할 수 없습니다.

3 <<-/+>> 버튼을 눌러 "Y"를 선택한 다음 >■ 버튼을 눌러 확인합니다.

"Really?"가 표시됩니다.

 Really?

4 >■ 버튼을 누릅니다.

재그룹화가 시작되면 "REGROUPING"이 깜박입니다. 오디오 파일의 재그룹화가 완료되면 "COMPLETE"가 표시되고 디스플레이가 순서 2의 표시 상태로 되 돌아갑니다.

5 MENU 버튼을 누릅니다.

디스플레이가 일반 화면으로 되돌아갑니다.

메뉴 모드를 취소하려면

메뉴 화면에서 [RETURN]을 선택하거나 MENU 버튼을 누릅니다.

주의점

음악이 재생 중일 때에는 곡을 다시 그룹화할 수 없습니다. (메뉴 화면에는 "REGROUP"이 표시되지 않습니다.)

💡 팁

경우에 따라 이전 그룹 상태를 복원할 수 없는 경우도 있습니다. 오디오 파일을 편집해야 하는 경우 컴퓨터에 Network Walkman을 연결하여 SonicStage 소프트웨어를 사용하여 주십시오.

메모리 포맷하기 (FORMAT)

Network Walkman을 사용하여 내장 플래쉬 메모리를 포맷할 수 있습니다.

메모리가 포맷되면 메모리에 저장된 이전의 모든 데이터는 지워집니다. 포맷하기 전에 메모리에 저장된 데이터를 확인하여 주십시오.

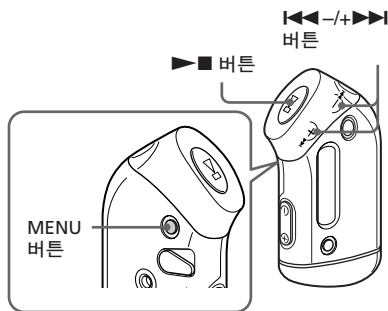

1 MENU 버튼을 누릅니다.

메뉴 화면이 표시됩니다.



2 <<-/+>> 버튼을 눌러 "FORMAT"을 선택한 다음 >■ 버튼을 눌러 확인합니다.



음악이 재생 중일 때에는 메모리를 포맷할 수 없습니다.

3 <<-/+>> 버튼을 눌러 "Y"를 선택한 다음 >■ 버튼을 눌러 확인합니다.

"Really?"가 표시됩니다.

4 >■ 버튼을 누릅니다.

"FORMATTING"이 깜박이면서 포맷이 시작됩니다.

포맷이 완료되면 "COMPLETE"가 표시되고 디스플레이가 순서 2의 표시 상태로 되 돌아갑니다.

5 MENU 버튼을 누릅니다.

디스플레이가 일반 화면으로 되돌아갑니다.

메뉴 모드를 취소하려면

메뉴 화면에서 [RETURN]을 선택하거나 MENU 버튼을 누릅니다.

포맷을 취소하려면

순서 3에서 "N"을 선택합니다.

주의점

- 음악이 재생 중일 때에는 메모리를 포맷할 수 없습니다. (메뉴 화면에는 "FORMAT"이 표시되지 않습니다.)
- 포맷하면 MP3 파일 관리자 소프트웨어와 이 소프트웨어로 전송된 MP3 오디오 파일은 지워집니다. MP3 파일 관리자 소프트웨어가 지워진 경우 부속된 CD-ROM을 통해 복구하거나 Sony 고객 서비스 웹 사이트에서 다운로드할 수 있습니다. 자세한 내용은 45페이지의 "MP3 파일 관리자 소프트웨어 조작"을 참조하여 주십시오.

주의할 점

설치에 대하여

- 빛이나 온도, 습도, 진동이 매우 심한 장소에서는 Network Walkman을 사용하지 마십시오.
- 양지에 주차된 차 안이나 직사광선과 같은 고온에 Network Walkman을 두지 마십시오.

방수에 대하여

- Network Walkman은 방수가 되지 않으므로 물에 담그지 마십시오.
- 케이스 커버를 열거나 닫기 전에 기기 바깥에 묻은 물, 먼지 또는 모래를 반드시 닦아내 주십시오. (본 기기는 위쪽 뚜껑이 열린 상태에서는 방수가 되지 않습니다.)
- 케이스 커버가 열린 상태에서는 젖은 손으로 Network Walkman을 만지지 마십시오.
- 제공된 헤드폰은 물에 적시거나 지속적으로 물에 닿게해서는 안 됩니다. 헤드폰이 잘못해서 물에 빠지거나 젖으면 부드러운 천으로 물기를 닦아 주십시오. 전기 헤어 드라이어는 절대 사용하지 마십시오.
- 고무 패킹에 모래나 먼지가 끼면 뚜껑이 꼭 닫히지 않으며 물이 스며들 수도 있습니다. 브러시를 사용하여 가끔씩 먼지를 털어 주십시오.

헤드폰에 대하여

교통 안전에 대하여

자전거, 오토바이, 자동차 등의 운전 중에는 헤드폰을 착용하지 마십시오. 교통상의 위험을 야기할 수 있으며 대부분 법적으로 금지되어 있습니다. 특히 횡단 보도에서 보행 중에 Network Walkman을 착용하고 큰 음량으로 음악을 들으면 매우 위험합니다. 위험할 수 있는 상황에서는 각별히 주의하거나 사용을 중지하여 주십시오.

청력 보호하기

헤드폰을 큰 음량으로 해서 착용하지 마십시오. 전문가에 따르면 계속해서 장시간 큰 음량으로 듣는 것은 위험하다고 합니다. 귀가 울릴 때에는 음량을 낮추거나 사용을 중지하여 주십시오.

주위 사람 배려하기

듣기에 적당한 음량 레벨로 감상하여 주십시오. 그러면 주위의 소리를 들을 수 있을 뿐만 아니라 주위 사람들에게 피해를 주지 않습니다.

경고

Network Walkman 사용 중에 번개가 치면 즉시 헤드폰을 벗어 주십시오.

사용에 대하여

- 스트랩(별매품)을 사용할 때에는 주변의 물체에 걸리지 않도록 주의하여 주십시오.
- 항공기 내에서는 Network Walkman을 사용하지 마십시오.
- 심장에 이상이 있는 사람들에게 악영향을 줄 수 있는 한정된 공공 장소에서는 Network Walkman을 사용하지 마십시오.

클리닝에 대하여

- Network Walkman은 물이나 묽은 중성 세제를 살짝 적신 부드러운 헝겊으로 닦아 주십시오.
- 헤드폰 플러그는 정기적으로 닦아 주십시오.

주의점

거친 헝겊이나 클렌저, 알코올이나 벤젠 등의 용해제는 표면이 손상될 염려가 있으므로 사용하지 마십시오.

Network Walkman에 관한 궁금한 점이나 문제점이 있으면 가까운 Sony 판매점으로 문의하여 주십시오.

고장일까? 하고 생각되면

Network Walkman을 사용하는 중에 문제가 발생하면 Sony 판매점에 문의하기에 앞서 다음의 내용을 참조해서 점검하여 주십시오. 그래도 문제가 해결되지 않을 때에는 가까운 Sony 판매점으로 문의하여 주십시오. 또한 컴퓨터에 연결되어 있는 동안 발생하는 조작 관련 문제는 부속된 소프트웨어의 온라인 도움말에서 “Troubleshooting”을 참조하여 주십시오.

본 플레이어를 리셋팅하려면

다음 내용을 참조해서 점검한 후에도 Network Walkman이 정상적으로 작동하지 않거나 소리가 출력되지 않을 경우에는 배터리를 일단 꺼냈다가 다시 넣어 주십시오.

이럴 때에는

조작에 대하여

증상	원인/대처
소리가 출력되지 않는다. 잡음이 들린다.	<ul style="list-style-type: none">• 음량이 0으로 설정되어 있습니다. → 음량을 높여 줍니다(14페이지).• 헤드폰 잭이 올바르게 연결되지 않았습니다. → 헤드폰 잭을 올바르게 연결합니다(14페이지).• 헤드폰 플러그 상태가 깨끗하지 않습니다. → 부드러운 마른 헝겊으로 헤드폰 플러그를 닦아 주십시오.• 재생 기한이 있는 곡이 재생되고 있습니다. → 재생 기한이 만료된 곡은 재생할 수 없습니다.• 메모리에 저장된 오디오 파일이 없습니다. → “NO DATA”가 표시되면 컴퓨터에서 오디오 파일을 전송합니다.
버튼이 작동하지 않는다.	<ul style="list-style-type: none">• HOLD 스위치가 ON으로 설정되어 있습니다. → HOLD 스위치를 OFF로 설정합니다(25페이지).• Network Walkman에 결로 현상이 있습니다. → 몇 시간 동안 Network Walkman을 사용하지 마십시오.• 배터리 잔량이 부족합니다. → 배터리를 교체합니다(9페이지).
음량이 크게 들리지 않는다.	<ul style="list-style-type: none">• AVLS 기능이 사용 중입니다. → AVLS의 사용을 중지합니다(28페이지).
헤드폰의 오른쪽 채널에서 소리가 출력되지 않는다.	<ul style="list-style-type: none">• 헤드폰 잭이 완전히 연결되지 않았습니다. → 헤드폰 잭을 완전히 연결합니다(14페이지).
재생이 갑자기 정지된다.	<ul style="list-style-type: none">• 배터리 잔량이 부족합니다. → 배터리를 교체합니다(9페이지).

디스플레이에 대하여

증상	원인/대처
백라이트가 켜지지 않는다.	LIGHT가 "OFF"로 설정되어 있습니다. → 메뉴 모드에서 "LIGHT"를 "ON"으로 설정합니다(32페이지).
타이틀 대신 "□"가 표시된다.	Network Walkman에서 표시할 수 없는 문자가 사용되고 있습니다. → 부속된 SonicStage 소프트웨어를 사용하여 타이틀명을 적당한 문자로 변경하여 주십시오.

컴퓨터 또는 부속된 소프트웨어 연결에 대하여

증상	원인/대처
소프트웨어를 설치할 수 없다.	본 소프트웨어와 호환되지 않는 운영체제가 사용되고 있습니다. → 자세한 내용은 별도의 "SonicStage 사용설명서"를 참조하여 주십시오.
전용 USB 케이블을 사용하여 컴퓨터에 연결해도 "CONNECT"가 표시되지 않는다.	<ul style="list-style-type: none"> • SonicStage 소프트웨어의 인증이 끝날 때까지 기다려 주십시오. • 다른 응용 프로그램이 컴퓨터에서 실행 중입니다. → 잠시 기다린 후 USB 케이블을 다시 연결합니다. 그래도 문제가 해결되지 않을 때에는 USB 케이블을 뽑고 컴퓨터를 다시 시작한 다음 USB 케이블을 다시 연결하여 주십시오. • 전용 USB 케이블이 연결되어 있지 않습니다. → 전용 USB 케이블을 연결합니다. • USB 허브가 사용되고 있습니다. → USB 허브를 통해 연결할 경우 작동이 보증되지 않습니다. 전용 USB 케이블을 컴퓨터에 직접 연결하여 주십시오.
Network Walkman을 컴퓨터에 연결해도 컴퓨터에서 인식되지 않는다.	<ul style="list-style-type: none"> • 전용 USB 케이블이 연결되어 있지 않습니다. → 전용 USB 케이블을 연결합니다.
Network Walkman으로 곡이 전송되지 않는다.	<ul style="list-style-type: none"> • 전용 USB 케이블이 올바르게 연결되어 있지 않습니다. → USB 케이블을 올바르게 연결합니다. • 오디오 파일을 전송할 내장 플래쉬 메모리의 여유 공간이 부족합니다. → 여유 공간을 늘리려면 불필요한 곡을 컴퓨터로 다시 전송합니다. • SonicStage 소프트웨어를 사용하여 내장 플래쉬 메모리로 이미 400곡 또는 400개의 그룹을 전송했습니다. → SonicStage 소프트웨어를 사용하여 내장 플래쉬 메모리로 전송할 수 있는 최대 곡 또는 그룹의 수는 400개입니다. • MP3 파일 관리자 소프트웨어를 사용하여 내장 플래쉬 메모리로 이미 40,000곡 또는 400개의 그룹을 전송했습니다. → MP3 파일 관리자 소프트웨어를 사용하여 내장 플래쉬 메모리로 전송할 수 있는 곡 및 그룹의 최대 수는 각각 40,000곡 및 400개의 그룹입니다. (한 그룹당 최대 100곡까지 담을 수 있습니다.) • 재생 제한이 있는 또는 재생 횟수 제한이 있는 오디오 파일은 저작권자에 의해 설정된 제한으로 인해 전송하지 못할 수 있습니다. 각 오디오 파일의 설정에 대한 자세한 내용은 매급사에 문의하여 주십시오.

다음 페이지에 계속

고장일까? 하고 생각되면

증상	원인/대처
전송할 수 있는 오디오 파일의 수가 제한되어 있다. (사용 가능한 레코딩 시간이 짧다.)	<ul style="list-style-type: none">• 전송할 오디오 파일 크기에 비해 오디오 파일이 전송될 내장 플래시 메모리의 여유 공간이 부족합니다. → 여유 공간을 늘리려면 불필요한 오디오 파일을 컴퓨터로 다시 전송합니다.• 오디오 파일이 전송될 내장 플래시 메모리에 오디오로 출력되지 않는 데이터가 저장되어 있습니다. → 여유 공간을 늘리려면 오디오로 출력되지 않는 데이터를 컴퓨터로 이동합니다.

Network Walkman이 컴퓨터에 연결된 상태에서 작동하게 되면 불안정하다.	USB 허브 또는 USB 확장 케이블이 사용되고 있습니다. → USB 허브나 USB 확장 케이블을 통해 연결할 경우 작동이 보증되지 않습니다. 전용 USB 케이블을 컴퓨터에 직접 연결하여 주십시오.
---	---

Network Walkman을 컴퓨터에 연결하면 "Failed to authenticate Device/Media" 메시지가 컴퓨터 화면에 표시된다.	Network Walkman이 컴퓨터에 올바르게 연결되지 않았습니다. → SonicStage 소프트웨어를 종료하고 전용 USB 케이블과의 연결을 확인합니다. SonicStage 소프트웨어를 다시 시작합니다.
---	--

기타

증상	원인/대처
Network Walkman 작동 시 비프음이 들리지 않는다.	BEEP가 "OFF"로 설정되어 있습니다. → 메뉴 모드에서 "BEEP"를 "ON"으로 설정합니다(31페이지).
Network Walkman이 따뜻해진다.	정상적인 상태에서도 플레이어가 조금 따뜻해지는 경우가 있습니다.

메시지

디스플레이에 오류 메시지가 나타나는 경우 아래 지침을 따르십시오.

메시지	의미	대처
ACCESS	내장 플래쉬 메모리에 액세스 중입니다.	액세스가 완료될 때까지 기다려 주십시오. 이 메시지는 오디오 파일 전송 중이거나 내장 플래쉬 메모리를 초기화하는 중에 나타납니다.
AVLS	AVLS 기능이 사용되는 동안 음량이 지정 값을 초과했습니다.	음량을 낮추거나 AVLS의 사용을 중지합니다.
CANNOT PLAY	<ul style="list-style-type: none"> 호환되지 않는 형식의 파일이므로 Network Walkman에서 재생할 수 없습니다. 전송이 강제로 중단되었습니다. 	파일이 재생되지 않으면 내장 플래쉬 메모리에서 해당 파일을 지울 수 있습니다. 자세한 내용은 “내장 플래쉬 메모리에서 비정상적인 데이터를 삭제하려면”을 참조하여 주십시오(40페이지).
CONNECT	Network Walkman이 컴퓨터에 연결되어 있습니다.	SonicStage 또는 MP3 파일 관리자 소프트웨어를 사용하여 Network Walkman을 조작할 수 있지만 Network Walkman의 컨트롤러를 조작할 수는 없습니다.
ERROR	고장이 감지되었습니다.	가까운 Sony 판매점으로 문의하여 주십시오.
EXPIRED	<ul style="list-style-type: none"> 재생 제한이 있는 곡의 기간이 만료되었습니다. 재생 제한이 있는 곡이 현재 시간에 재생되도록 설정되어 있지 않습니다. 해당 곡은 재생 제한으로 보호되어 있으며 Network Walkman과 호환되지 않습니다. 	<ul style="list-style-type: none"> 현재 시간이 아직 설정되어 있지 않으면 메뉴 모드에서 현재 시간을 설정합니다(27페이지). 곡이 재생되지 않으면 내장 플래쉬 메모리에서 해당 곡을 지울 수 있습니다. 자세한 내용은 “내장 플래쉬 메모리에서 비정상적인 데이터를 삭제하려면”을 참조하여 주십시오(40페이지). 재생 횟수 제한이 있는 콘텐츠는 Network Walkman에서 지원하지 않습니다. 자세한 내용은 “재생 횟수 제한이 있는 곡을 재생할 때의 주의점”을 참조하여 주십시오(13페이지).
FILE ERROR	<ul style="list-style-type: none"> 파일을 읽을 수 없습니다. 정상적인 파일이 아닙니다. 	정상적인 오디오 파일을 컴퓨터로 다시 전송한 다음 Network Walkman을 포맷합니다. (자세한 내용은 40페이지의 “내장 플래쉬 메모리에서 비정상적인 데이터를 삭제하려면”을 참조하여 주십시오.)
HOLD	HOLD 스위치가 켜기로 설정되어 모든 작동 버튼을 사용할 수 없습니다.	버튼을 조작하려면 HOLD 스위치를 OFF로 설정합니다.
LOW BATT	배터리 잔량이 부족합니다.	배터리를 교체해야 합니다(9페이지).
MEMORY FULL	메모리가 꽉 찼거나 400개의 그룹이 있습니다.	곡 또는 그룹을 삭제합니다. 곡이 포함되어 있지 않은 그룹도 하나의 그룹으로 간주됩니다. 곡이 없는 그룹을 삭제하려면 SonicStage 소프트웨어를 사용합니다.

다음 페이지에 계속

고장일까? 하고 생각되면

메시지	의미	대처
MG ERROR	저작권 보호와 관련된 불법 배포 파일이 감지되었습니다.	정상적인 오디오 파일을 컴퓨터로 다시 전송한 다음 Network Walkman을 포맷합니다. (자세한 내용은 40페이지의 “내장 플래시 메모리에서 비정상적인 데이터를 삭제하려면”을 참조하여 주십시오.)
NO DATA	내장 플래시 메모리에 오디오 파일이 없습니다.	내장 플래시 메모리에 오디오 파일이 없다면 SonicStage 소프트웨어를 사용하여 오디오 파일을 전송합니다.

내장 플래시 메모리에서 비정상적인 데이터를 삭제하려면

“CANNOT PLAY”, “EXPIRED”, “FILE ERROR” 또는 “MG ERROR”와 같은 메시지가 표시되면 내장 플래시 메모리에 저장된 일부 또는 전체의 데이터에 문제가 있습니다.

재생할 수 없는 데이터를 지우려면 다음 절차를 따르십시오.

- 1 컴퓨터에 Network Walkman을 연결한 다음 SonicStage 소프트웨어를 시작합니다.
- 2 문제되는 데이터(재생 시간이 만료된 곡 등)를 이미 지정한 경우 SonicStage 소프트웨어의 Portable Player 창에서 해당 데이터를 지웁니다.
- 3 그래도 문제가 해결되지 않으면 Network Walkman이 컴퓨터에 연결된 상태에서 SonicStage 소프트웨어를 사용하여 문제가 없는 데이터를 모두 컴퓨터로 다시 전송합니다.
- 4 Network Walkman과 컴퓨터의 연결을 해제한 다음 FORMAT 메뉴를 사용하여 내장 플래시 메모리를 포맷합니다(34페이지).

주요 제원

최대 레코딩 시간(약)

NW-S21

ATRAC3*

2시간 00분(132kbps)

2시간 40분(105kbps)

4시간 10분(66kbps)

ATRAC3plus*

1시간 00분(256kbps)

4시간 10분(64kbps)

5시간 50분(48kbps)

MP3

1시간 00분(256kbps)

2시간 00분(128kbps)

NW-S23

ATRAC3*

4시간 10분(132kbps)

5시간 10분(105kbps)

8시간 20분(66kbps)

ATRAC3plus*

2시간 00분(256kbps)

8시간 30분(64kbps)

11시간 40분(48kbps)

MP3

2시간 00분(256kbps)

4시간 00분(128kbps)

* ATRAC3, ATRAC3plus의 값은 MP3 파일 관리자 소프트웨어가 내장 플래쉬 메모리에서 삭제된 경우에 해당합니다.

샘플링 주파수

ATRAC3, ATRAC3plus, MP3: 44.1kHz

오디오 압축 기술

ATRAC3(Adaptive Transform Acoustic Coding3)

ATRAC3plus(Adaptive Transform Acoustic Coding3plus)

MP3(MPEG1 Audio Layer-3): 8-320kbps, 가변 비트율 호환

주파수 반응

20-20,000Hz(단일 신호 측정)

출력

헤드폰: 스테레오 미니 잭

신호대 잡음 비(S/N)

80dB 이상(ATRAC3 66kbps 제외)

다이내믹 범위

85dB 이상(ATRAC3 66kbps 제외)

작동 온도

5°C-35°C

전원 소스

LR03(AAA 사이즈) 알카라인 배터리

배터리 수명(연속 재생)

ATRAC3 형식: 약 70시간(105kbps 속도로 재생)

ATRAC3plus 형식: 약 60시간(48kbps 속도로 재생)

MP3 형식: 약 50시간(128kbps 속도로 재생)

크기

78.5 × 48.2 × 20mm

(가로/세로/두께, 돌출 부분 제외)

무게

약 40g(배터리 제외)

부속된 액세서리

헤드폰(1)

전용 USB 케이블(1)

암밴드(1)

SonicStage 소프트웨어용 CD-ROM(1)

사용설명서(1)

SonicStage 사용설명서(1)

사용설명서 및 SonicStage 사용설명서용 CD-ROM(1)

(유럽 모델 전용)

디자인 및 세부사양은 예고 없이 변경될 수 있습니다.

Dolby Laboratories에서 사용 허가를 받은 미국 및 해외 특허입니다.

용어설명

MagicGate

저작권 보호 기술은 인증 및 암호화 기술로 이루어져 있습니다. 인증 기술은 보호된 콘텐츠를 호환 장치 및 미디어에서만 서로 전송할 수 있도록 하며 불법 복제 및 재생을 방지하기 위해 암호화된 형식으로 보호된 콘텐츠를 레코딩하거나 전송합니다.

주의점

MAGICGATE는 Sony에서 개발한 저작권 보호 시스템을 나타내는 용어입니다. 기타 미디어에서의 변환은 보장하지 않습니다.

OpenMG

저작권 보호 기술을 통해 개인 컴퓨터에서 EMD/오디오 CD의 음악 콘텐츠를 안전하게 관리할 수 있습니다. 컴퓨터에 설치된 응용 프로그램 소프트웨어는 하드 드라이브에 디지털 음악 콘텐츠를 레코딩할 때 암호화합니다. 이로써 컴퓨터에서 음악 콘텐츠를 감상할 수 있지만 불법으로 콘텐츠를 네트워크 또는 다른 곳으로 전송할 수는 없습니다. 이러한 PC 저작권 보호는 "MagicGate"를 준수하므로 PC의 하드 드라이브에 있는 디지털 음악 콘텐츠를 호환 장치로 전송할 수 있습니다.

ATRAC3

Adaptive Transform Acoustic Coding3의 약어인 ATRAC3은 고음질과 높은 압축비를 실현한 오디오 압축 기술입니다.

ATRAC3 압축비는 오디오 CD의 약 10배로 미디어에 더 많은 데이터를 저장할 수 있습니다.

ATRAC3plus

Adaptive Transform Acoustic Coding3plus의 약어인 ATRAC3plus는 ATRAC3보다 데이터를 더 많이 압축할 수 있는 오디오 압축 기술입니다. 새로운 오디오 압축 기술인 ATRAC3plus는 ATRAC3과 비교하여 동일한 음질 또는 그 이상의 음질을 구현합니다.

비트율

1초당 전송되는 데이터량을 말합니다. 단위는 bps(bit per second)입니다.

64kbps는 1초당 64000비트의 정보가 전송됨을 의미합니다. 비트율이 높다는 것은 음악을 재생하는 데 많은 양의 정보가 사용됨을 의미합니다. 동일한 형식의 음악(예: ATRAC3plus)을 비교해 볼 때 64kbps 데이터가 48kbps 데이터보다 더 나은 음질을 제공합니다. 그러나 MP3와 같은 형식의 오디오 파일은 인코딩 방식이 다르므로 단순히 비트율을 비교해서는 음질을 평가할 수 없습니다.

MP3

MPEG-1 Audio Layer-3의 약어인 MP3는 음악 파일 압축에 대한 형식 표준입니다. 이는 ISO (International Organization for Standardization)의 MPEG(Motion Picture Experts Group)에 의해 제정되었습니다.

MP3는 오디오 CD 테이터를 원본 크기의 약 1/10 크기로 압축합니다. MP3 인코딩 알고리즘은 공개적으로 사용되고 있으므로 이 표준과 호환되는 다양한 인코더와 디코더가 있습니다.

메뉴 일람표

MENU 버튼을 눌러 메뉴 모드를 표시한 다음 ◀◀-/4▶▶ 버튼(선택)과 ▶■ 버튼(확인)을 사용하여 Network Walkman의 설정을 변경할 수 있습니다.

각 메뉴에 대한 자세한 내용은 괄호 안의 페이지를 참조하여 주십시오. ▶■ 버튼을 눌러 확인 하면 세부 설정 화면에 이어 ">" 표시가 있는 메뉴가 나타납니다.

디스플레이 (메뉴 모드)	용도
REPEAT MODE >	원하는 반복 모드를 선택할 수 있습니다(17페이지).
DISPLAY > (디스플레이 모드)	원하는 디스플레이 모드를 선택할 수 있습니다(22페이지).
VOL: (프리셋 음량)	원하는 음량 레벨을 프리셋팅할 수 있습니다(29페이지).
SOUND > (디지털 사운드 프리셋)	원하는 음질을 프리셋팅할 수 있습니다(23페이지).
AVLS: (자동 볼륨 제한 시스템)	"ON" 또는 "OFF"로 설정할 수 있습니다(28페이지).
BEEP: (작동음 설정)	"ON" 또는 "OFF"로 설정할 수 있습니다(31페이지).
LIGHT: (LCD 백라이트 설정)	"OFF": 항상 꺼짐 "ON": 작동 후 3초간 켜짐 (32페이지)
DATE-TIME (현재 시간 설정)	현재 시간을 설정하고 표시할 수 있습니다(27페이지).
PC CLK: (시간 설정을 컴퓨터의 내장 시계로 조절)	Network Walkman의 시간 설정을 컴퓨터의 내장 시계로 조절할 수 있습니다(26페이지).

디스플레이 (메뉴 모드)	용도
FORMAT > (메모리 포맷)	내장 플래시 메모리를 포맷할 수 있습니다(34페이지).
REGROUP > (레이터 재그룹화)	그룹 기능을 복원할 수 있습니다(33페이지).
[RETURN]	[RETURN]을 선택한 다음 ▶■ 버튼을 누르면 일반 모드로 전환할 수 있습니다.

MP3 파일 관리자로 무엇을 할 수 있을 까요?

MP3 오디오 파일을 ATRAC3 또는 ATRAC3plus 형식으로 변환하는 SonicStage 소프트웨어와 달리, MP3 파일 관리자 소프트웨어를 사용하면 MP3 오디오 파일을 동일한 형식(MP3)으로 손쉽게 Network Walkman으로 전송할 수 있습니다.

MP3 파일 관리자 소프트웨어는 공장 출하시 Network Walkman에 미리 설치되어 있으므로 별도로 설치할 필요가 없습니다.

하지만 MP3 파일 관리자 소프트웨어를 사용하기 전에 부속된 CD-ROM에 있는 SonicStage 소프트웨어를 컴퓨터에 설치해야 합니다. SonicStage 소프트웨어(부속된 CD-ROM에 있음)를 먼저 설치하지 않으면 컴퓨터에서 Network Walkman을 인식하지 못합니다. SonicStage 소프트웨어가 설치되지 않은 컴퓨터를 사용하는 경우 Sony 고객 서비스 사이트에서 제공하는 Network Walkman 드라이버 파일을 설치해야 합니다(유럽 모델: [http://www.support-nwalkman.com], 미국 및 캐나다 모델: [http://www.sony.com/walkmansupport], 기타 모델: [http://www.css.ap.sony.com/]).

시스템 요구사항

- OS: Windows XP Media Center Edition 2004
Windows XP Media Center Edition
Windows XP Professional
Windows XP Home Edition
Windows 2000 Professional
Windows Millennium Edition
Windows 98 Second Edition

(MP3 파일 관리자 소프트웨어는 Windows 98 Second Edition과 Windows Millennium Edition의 중국어 간체 OS를 지원하지 않습니다.)

- CPU: Pentium II 400MHz 이상
- RAM: 64MB 이상
- HDD: 5MB 이상
- 디스플레이: 16비트 컬러 이상, 800 × 600도트 이상
- USB 포트: (USB(이전의 USB1.1) 지원)

언어 지원에 대한 공지

MP3 파일 관리자에 지원되는 언어는 PC의 OS 환경에 따라 지원가능여부가 결정됩니다. 보다 나은 사용을 위해, MP3 파일 관리자에 디스플레이 하고자 하는 언어와 PC OS간의 언어지원 및 호환성 여부를 확인하여 주시기 바랍니다.

- Sony는 MP3 파일 관리자상의 모든 언어들이 원형대로 디스플레이 되는 것을 보증하지 않습니다.
- 사용자에게 의해 제작된 글꼴, 혹은 특수한 글꼴의 경우, 디스플레이 되지 않을 수 있습니다.

컴퓨터에서 Network Walkman으로 MP3 오디오 파일 전송하기

1 컴퓨터에 Network Walkman을 연결합니다.

부속된 전용 USB 케이블의 폭이 좁은 커넥터를 Network Walkman의 USB 잭에 연결한 다음 폭이 넓은 커넥터를 컴퓨터의 USB 포트에 연결합니다.
디스플레이에 “CONNECT”가 나타납니다.

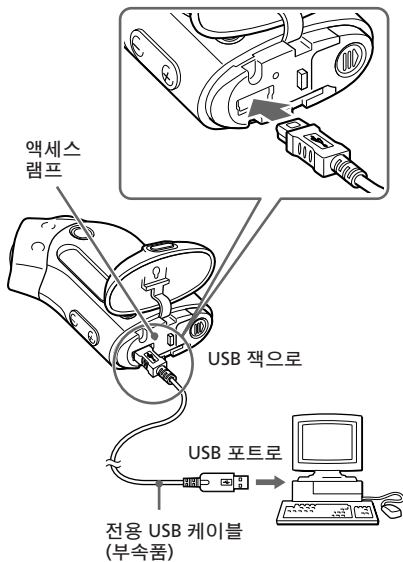

2 컴퓨터에서 [내 컴퓨터]-[이동식 디스크:]*를 클릭합니다.

* Windows XP Media Center Edition 2004/Windows XP Media Center Edition/Windows XP Professional/Windows XP Home Edition의 경우 [Network Walkman]

3 이동식 디스크에서 [Esys] 폴더를 클릭하여 엽니다.

4 [MP3FileManager.exe]를 더블 클릭하여 시작합니다.

5 Network Walkman으로 전송할 MP3 오디오 파일을 드래그하여 MP3 파일 관리자 화면에 드롭합니다. 또는 폴더를 드래그하여 MP3 형식 오디오 파일을 Network Walkman으로 전송할 수도 있습니다.

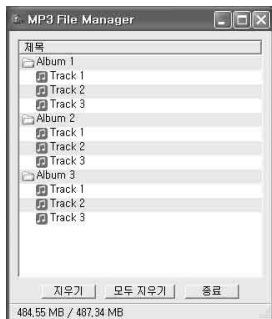

주의점

- 전송 후에는 용액이 들어가지 않도록 케이스 커버를 닫아 주십시오.
- MP3 파일 관리자 소프트웨어가 실행 중일 때에는 USB 케이블을 빼거나 Network Walkman을 분리하지 마십시오. 만약 그렇게 하는 경우 동작을 보증하지 않습니다.
- Network Walkman이 컴퓨터에 접속되어 있으면 액세스 램프가 깜박입니다.
- 액세스 램프가 깜박일 때에는 USB 케이블을 빼거나 Network Walkman을 분리하지 마십시오. 전송 중인 데이터가 손상될 수 있습니다.
- Windows 2000을 사용하는 경우 Service Pack 3 이상을 설치하십시오.
- Network Walkman의 경우 ID3 Tag 정보가 우선 순위로 표시됩니다. (ID3 Tag는 MP3 파일에 음악 타이틀 또는 아티스트명 정보 등을 추가하는 형식입니다. Network Walkman은 1.0/1.1/2.2/2.3/2.4 버전을 지원합니다.)
- Network Walkman을 USB 허브나 USB 확장 케이블과 함께 사용하는 경우 작동이 보증되지 않습니다. 컴퓨터에 직접 Network Walkman을 연결할 때에는 항상 전용 USB 케이블을 사용하여 주십시오.
- 컴퓨터에 연결된 일부 USB 장치로 인해 Network Walkman이 제대로 작동하지 않을 수 있습니다.
- Network Walkman이 컴퓨터에 연결되어 있는 동안에는 Network Walkman의 어떤 컨트롤 버튼도 사용할 수 없습니다.
- Network Walkman이 컴퓨터에 연결되어 있으면 Windows 탐색기를 사용하여 내장 플래쉬 메모리에 저장된 데이터를 표시할 수 있습니다.
- MP3 파일 관리자 소프트웨어와 호환되는 MP3 오디오 파일의 샘플링 주파수는 44.1kHz이며 비트율은 8-320kbps입니다.

MP3 파일 관리자 소프트웨어가 포맷 등으로 인해 뜻하지 않게 지워진 경우 다음 절차를 따라 부속된 CD-ROM을 통해 소프트웨어를 복구할 수 있습니다.

- 1** USB 케이블을 사용하여 Network Walkman을 컴퓨터에 연결합니다.
- 2** 부속된 CD-ROM을 컴퓨터에 넣습니다.
- 3** Windows 탐색기를 사용하여 CD-ROM을 열고 [MP3FileManager] 폴더를 선택하여 엽니다.

4 유럽, 미국 및 캐나다 모델의 경우: Windows 탐색기를 사용하여 폴더 ([English], [French]*)를 선택하여 엽니다.
기타 모델의 경우: Windows 탐색기를 사용하여 사용자 컴퓨터의 OS에 맞는 폴더([English], [Korean], [Simplified Chinese])를 선택하여 엽니다.

- 5 유럽, 미국 및 캐나다 모델의 경우:** 설치 파일

([MP3FileManager_1.1_Update_ENU.exe], [MP3FileManager_1.1_Update_FRA.exe])을 더블 클릭합니다.

설치가 시작됩니다.

설치 마법사의 지침을 따라 주십시오.

기타 모델의 경우: 설치 파일

([MP3FileManager_1.1_Update_ENU.exe], [MP3FileManager_1.1_Update_KOR.exe], [MP3FileManager_1.1_Update_CHN.exe])을 더블 클릭합니다.

설치가 시작됩니다.

설치 마법사의 지침을 따라 주십시오.

* 도움말 메뉴는 프랑스어로 표시되고 작동 메뉴는 영어로 표시됩니다.

(Sony 고객 서비스 웹 사이트에서 MP3 파일 관리자 소프트웨어를 다운로드할 수도 있습니다(유럽 모델: [http://www.support-nwalkman.com], 미국 및 캐나다 모델: [http://www.sony.com/walkmansupport], 기타 모델: [http://www.css.ap.sony.com/])).

MP3 파일 관리자 디스플레이

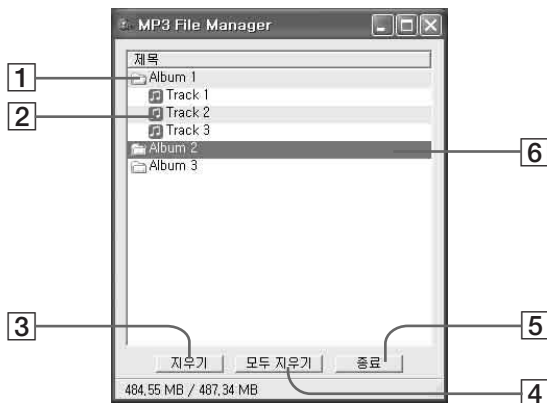

1 앨범 리스트

앨범 리스트를 더블 클릭하면 포함된 트랙 리스트가 표시됩니다. 다시 더블 클릭하면 트랙 리스트가 숨겨집니다.

2 트랙 리스트

3 지우기

이 버튼을 클릭하면 선택한 앨범 또는 트랙이 지워집니다.

4 모두 지우기

이 버튼을 클릭하면 앨범 또는 트랙이 모두 지워집니다.

5 종료

이 버튼을 클릭하면 MP3 파일 관리자가 종료됩니다.

- 6 선택한 줄은 파란색으로 표시됩니다. Ctrl 키 또는 Shift 키를 사용하여 여러 앨범이나 트랙을 동시에 선택할 수 있습니다.

주의점

SonicStage 소프트웨어를 사용하여 내장 플래시 메모리로 전송된 오디오 파일은 MP3 파일 관리자 화면에 표시되지 않습니다. 또한 MP3 파일 관리자 소프트웨어를 사용하여 내장 플래시 메모리로 전송된 오디오 파일도 SonicStage 소프트웨어 화면에 표시되지 않습니다.

오디오 파일 지우기

MP3 파일 관리자를 사용하여 내장 플래쉬 메모리에 트랙이나 앨범별로 저장된 곡을 지울 수 있습니다.



1 MP3 파일 관리자를 엽니다.

2 지울 타이틀을 선택합니다.

3 화면에서 **지우기** 버튼을 클릭합니다.

💡 팁

Ctrl 키 또는 Shift 키를 사용하여 여러 앨범이나 트랙을 동시에 선택할 수 있습니다. 그러나 앨범과 트랙을 동시에 선택할 수 없습니다.

오디오 파일 순서 지정하기

MP3 파일 관리자를 사용하여 내장 플래쉬 메모리에 트랙이나 앨범별로 저장된 곡을 이동할 수 있습니다.



1 MP3 파일 관리자를 엽니다.

2 이동할 타이틀을 선택합니다.

3 드래그 앤 드롭하여 이동합니다.

색인

ㄱ

감상하기	14
고장일까? 하고 생각되면	36
그룹	15, 23

ㄴ

다운로드	6
디스플레이	11, 18, 39
디스플레이 모드	22

ㄷ

리셋팅	36
-----	----

ㄹ

메뉴 일람표	44
문장 반복	20

ㅁ

반복	17
반복 횟수	21
배터리	9
백라이트	32
부속품	8
비트율	42
빨리 감기	16
빨리 되감기	16

ㅂ

사운드 프리셋(디지털 사운드 프리셋)	23
서플 반복	17
시간 설정	26, 27
시계	26, 27
시리얼 번호	8

ㅇ

액세스 램프	12, 46
오디오 CD	6
음량	28
음량 제한하기(AVLS)	11, 28

ㅈ

잔여 배터리 표시	9
재그룹화	33
재생	14
전송하기	6, 12, 46

ㅋ

컨트롤류 잠그기(HOLD 기능)	25
컴퓨터	6, 12, 45

ㅌ

타이틀	22
탐색기(Windows 탐색기)	13, 25, 47
트랙 반복	18
트랙의 시작 지점으로 스킵	16

ㅍ

포맷하기	34
------	----

ㅎ

헤드폰	8, 14, 33
-----	-----------

A			
A-B 반복	19		
ATRAC3	42		
ATRAC3plus	42		
AVLS(음량 제한하기)	11, 28		
B			
BEEP(비프음)	31		
C			
CD(오디오 CD)	6		
CD-ROM	8, 12		
D			
DATE-TIME	27		
E			
EMD 서비스	6, 13		
H			
HOLD 기능(컨트롤류 잠그기)	25		
L			
LIGHT	32		
M			
MENU 버튼	16-22, 24, 26-34,		
MP3	6, 12, 43, 45		
MP3 파일 관리자 소프트웨어	45		
O			
OpenMG	42		
P			
PC LCK	26		
R			
RETURN	44		
S			
SonicStage	12		
U			
USB 케이블	8, 12, 46		
W			
WAV 형식	6		
Windows 탐색기	13, 25, 47		



무 VOC (Volatile Organic Compound:
휘발성 유기 화합물) 식물성 기름 주성분 잉크를
사용하여 100% 재활용 종이로 인쇄.

<http://www.sony.net/>

Printed in Japan