

Digital Still Camera

사용하기 전에

사용 설명서

카메라를 사용하기 전에 본 설명서와 "사용자 가이드/문제 해결" (별책) 을 끝까지 읽은 다음에 나중에 참조할 수 있도록 잘 보관하여 주십시오.

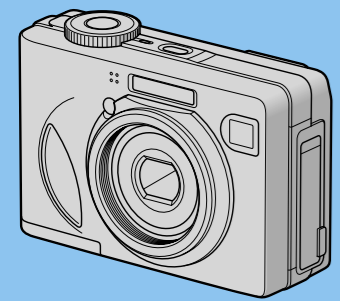

DSC-W5/W7/W15/W17

Cyber-shot

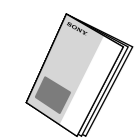

"사용자 가이드/문제 해결" (별책) 을 참조하여 주십시오.

고도 기술 및 카메라의 문제 발생 시 해결 방법에 관해 설명합니다.

무 VOC (Volatile Organic Compound): 휘발성 유기 화합물) 식물성 기름을 주 성분으로 하는 잉크를 사용하여 100% 재활용된 종이 인쇄.

© 2005 Sony Corporation Printed in Japan



2586553820

부속 액세서리의 내용을 확인

- BC-CS2A/CS2B Ni-MH 배터리 충전기 (1)
- USB 케이블 (1)
- CD-ROM (사이버샷 어플리케이션 소프트웨어) (1)
- 디지털 스틸 카메라용 사용 설명서 "사용하기 전에" (본 설명서) (1)
- 사용 설명서 "사용자 가이드/문제 해결" (1)
- 전원 코드 (1)
- A/V 케이블 (1)
- HR6 (AA 사이즈) 니켈수소 배터리 (DSC-W5/W7 (2), DSC-W15/W17(4))
- 소프트 휴대용 케이스 (1) (DSC-W15/W17 만 해당)
- 배터리 케이스 (DSC-W5/W7 (1), DSC-W15/W17(2))
- 손목 끈 (1)

"Memory Stick"은 부속되어 있지 않습니다. 본 카메라에는 내장 메모리 (32 MB)가 장착되어 있지만 "Memory Stick"을 구입하는 것이 바람직합니다.

사진 주의 사항

- 카메라를 처음으로 사용할 때는 사진에 부속 배터리를 충전하여 주십시오.
- 카메라는 정밀 기기입니다. 렌즈 또는 LCD 스크린에 충격이나 무리한 힘을 가하지 않도록 주의하여 주십시오. 카메라를 떨어뜨리지 않도록 끈을 부착하여 주십시오.

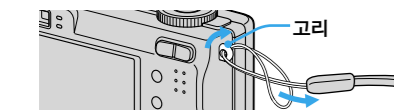

본 제품에 관한 추가 정보와 FAQ에 대한 해답은 당사의 소비자 지원 웹사이트에서 찾을 수 있습니다.

http://www.sony.net/

1 배터리의 준비

1 배터리를 넣어 주십시오.
⊕/⊖를 바르게 맞춰서 넣어 주십시오.

3 전원 콘센트로 충전 지시등 점등: 충전 중 소등: 완료 (배터리를 꺼내 주십시오.)

2 전원 코드를 연결하여 주십시오.

- 배터리 충전기를 쉽게 손이 닿는 전원 콘센트에 연결하여 주십시오.
- 배터리 충전기는 CHARGE 램프가 꺼져 있더라도 전원 콘센트에 연결되어 있는 한 AC 전원으로 부터 완전히 차단되지 않습니다. 배터리 충전기의 사용 중에 문제가 발생하였을 때는 즉시 전원 콘센트로부터 플러그를 뽑아 전원을 차단하여 주십시오.
- 충전이 완료되면 전원 콘센트로부터 전원 코드를 뽑은 다음에 배터리 충전기로부터 니켈수소 배터리를 꺼내 주십시오.

니켈수소 배터리	충전 시간
NH-AA-DA × 2 (부속)	약 6 시간

- 25℃의 온도에서 완전히 방전된 니켈수소 배터리를 충전하는데 걸리는 시간입니다. 특정 상황 또는 조건에서는 충전하는데 더 오래 걸리는 경우가 있습니다.
- CHARGE 램프가 6 시간 이상 켜져 있는 경우가 있지만 이것은 고장이 아닙니다.

4 충전된 배터리를 넣어 주십시오.

밀면 OPEN을 누른 상태에서 커버를 열어 주십시오.

⊕/⊖를 바르게 맞춰서 넣어 주십시오.

2 카메라 켜기 / 시계의 설정

1 [ON]을 선택하여 주십시오.

2 POWER를 눌러 주십시오.

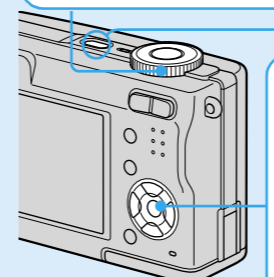

3 조작 버튼을 사용해서 시계를 설정하여 주십시오.

1 ▲/▼를 사용해서 날짜 표시 형식을 선택한 다음에 ●를 눌러 주십시오.

2 ◀/▶를 사용해서 각 항목을 선택하고 ▲/▼를 사용해서 수치를 설정한 다음에 ●를 눌러 주십시오.

3 ▶를 사용하여 [확인]을 선택한 다음에 ●를 눌러 주십시오.

● 취소하려면 [취소]를 선택한 다음에 ●를 눌러 주십시오.

3 "Memory Stick" (별도 구입) 넣기

단자쪽

"Memory Stick"이 할라 소리가 날 때까지 완전히 넣어 주십시오.

"Memory Stick"을 넣지 않으면

본 카메라는 내장 메모리 (32 MB)를 사용해서 화상을 녹화 / 재생합니다. → "사용자 가이드/문제 해결" (22 페이지)

4 사용하고자 하는 화상 크기의 선택

1 모드를 선택하여 주십시오.

정지 화상:

동화상:

●를 선택하여 주십시오.

2 [화상 크기]를 눌러 주십시오.

3 ▲/▼를 사용해서 크기를 선택하여 주십시오.

4 [화상 크기]를 눌러서 설정을 완료하여 주십시오.

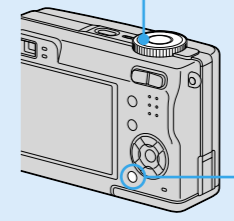

부속 배터리 이외의 배터리 사용

HR 15/51:HR6 (AA 사이즈) 니켈수소 배터리/R6 (AA 사이즈) 알칼리 배터리/ZR6 (AA 사이즈) 수산화 니켈 일차 배터리를 사용할 수 있습니다. → "사용자 가이드/문제 해결" (94 페이지)

AC 어댑터의 사용

AC-LS5K AC 어댑터 (별도 구입)를 사용해서 카메라를 연결할 수 있습니다. → "사용자 가이드/문제 해결" (15 페이지). AC 어댑터의 사용 설명서를 참조하여 주십시오.

배터리 잔량을 확인하려면

POWER를 눌러서 전원을 켜 다음에 LCD 스크린 상의 시간을 확인하여 주십시오.

배터리 잔량 지시등					
배터리 잔량 지침	충분한 잔량이 있습니다	반 정도의 잔량이 있습니다	배터리 잔량이 부족하므로 녹화/재생이 곧 정지됩니다.	완전히 충전된 배터리로 교환하거나 배터리를 충전하여 주십시오. (경고 지시등이 깜빡입니다.)	

- 특정 상황에서는 남은 시간이 정확하게 표시되지 않는 경우가 있습니다.
- 알칼리 배터리 / 수산화 니켈 일차 배터리를 사용할 때는 배터리 잔량 지시등이 올바른 정보를 표시하지 않습니다.
- AC 어댑터 (별도 구입)를 사용할 때는 배터리 잔량 지시등이 표시되지 않습니다.

배터리를 꺼내려면

배터리 커버가 위를 향하도록 카메라를 잡고 배터리 커버를 연 다음에 배터리를 꺼내 주십시오. 배터리를 떨어뜨리지 않도록 주의하여 주십시오.

해외에서 카메라를 사용하려면 - 전원

100 V에서 240 V AC, 50/60 Hz의 전원이 공급되는 곳이라면 어떠한 나라 또는 지역에서도 카메라, 부속의 배터리 충전기 및 AC 어댑터 (별도 구입)를 사용할 수 있습니다. 전원 콘센트 [b]의 모양에 따라 필요한 경우에는 시판되는 AC 플러그 어댑터 [a]를 사용하여 주십시오.

BC-CS2A/CS2B

[a] [b]

● 전원 변압기 (여행용 변압기)는 고장을 일으키는 원인이 될 수 있으므로 사용하지 않도록 하여 주십시오.

날짜와 시간을 변경하려면

[ON] (셋업) 화면에서 [시계 설정]을 선택한 다음에 위의 1 단계를 수행하여 주십시오. → "사용자 가이드/문제 해결" (53 페이지)

시계 표시에 관하여

- 1 단계에서 [일/월/년]을 선택하였을 때는 시간을 24 시간제로 설정하여 주십시오.
- 자정은 12:00 AM으로 표시되고 정오는 12:00 PM으로 표시됩니다.

전원을 켤 때

- 시계를 설정하지 않으면 카메라의 전원을 켤 때마다 시계 설정 화면이 표시됩니다.
- 커버를 열면 렌즈 부분이 앞으로 움직이므로 렌즈 부분을 건드리지 않도록 하여 주십시오. 또한 고장을 일으키는 원인이 될 수 있으므로 전원이 꺼져 있고 렌즈 부분이 나와있는 상태에서 카메라를 장시간 방치하지 않도록 하여 주십시오.
- 카메라의 전원을 두 번째 켤 때부터는 다음과 같은 화면이 표시됩니다.

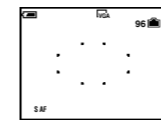

전원을 끄려면

- POWER를 다시 한 번 눌러 주십시오.
- 배터리 전원으로 카메라를 사용할 때 일정 시간 카메라를 사용하지 않으면 배터리의 소모를 방지하기 위해 카메라의 전원이 자동으로 꺼집니다. (자동 전원 오프 기능).

언어 설정의 변경

스크린 표시를 변경해서 특정 언어로 메시지를 표시할 수 있습니다. 언어 설정을 변경하려면 MENU를 눌러서 메뉴 화면을 표시하여 주십시오. 조작 버튼을 사용해서 [ON] (셋업)을 선택하고 [ON] (셋업 1)에서 [언어]를 선택한 다음에 원하는 언어를 선택하여 주십시오. → "사용자 가이드/문제 해결" (52 페이지)

정지 화상의 크기에 관하여

화상 크기에 관한 자세한 사항은 → "사용자 가이드/문제 해결" (12 페이지)

화상 크기	안내 지침	화상 수	인체
7M (3072 × 2304) (DSC-W7/W17의 기본 설정)	A3 또는 A4 크기로 고밀도 화상 인쇄용		
3:2 (3072 × 2048) (DSC-W7/W17만 해당)*		적용	파인
5M (2592 × 1944) (DSC-W5/W15의 기본 설정)	A4 또는 A5 크기로 고밀도 화상 인쇄용		
3:2 (2592 × 1728) (DSC-W5/W15만 해당)*			
3M (2048 × 1536)			
1M (1280 × 960)	엽서 크기 인쇄용		
VGA (전자 메일) (640 × 480)	대량의 화상 녹화용 전자 메일의 화상 첨부 또는 홈페이지 작성용	많음	거침

*사진 현상 용지 또는 엽서 등과 같은 3:2 비율로 화상이 녹화됩니다.

녹화 가능 정지 화상 수 및 동화상 시간에 관하여

녹화 가능 정지 화상 수 및 녹화 가능 동화상 시간은 선택한 화상 크기에 따라 다릅니다. 녹화 가능 화상 수 또는 시간에 관한 자세한 사항은 → "사용자 가이드/문제 해결" (21 페이지)

정지 화상: 최대 녹화 가능 화상 수

동화상: 최대 녹화 가능 시간

● 녹화 가능 화상 수 및 시간은 촬영 조건에 따라 달라집니다.

"Memory Stick"을 제거하려면

액세스 램프

커버를 연 다음에 "Memory Stick"을 한 번 눌러 주십시오.

액세스 램프가 켜져 있을 때

절대로 커버를 열거나 전원을 끄지 않도록 하여 주십시오. 데이터가 파손되는 경우가 있습니다.

5 간편하게 화상 촬영 (자동 조절 모드)

카메라 잡는 방법



피사체가 초점 프레임의 중앙에 위치하도록 하여 주십시오.

- 1 모드를 선택하여 주십시오.
정지 화상 (자동 조절 모드):

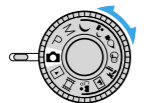

카메라 아이콘을 선택하여 주십시오.

동화상 :

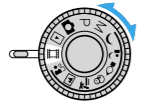

동화상 아이콘을 선택하여 주십시오.

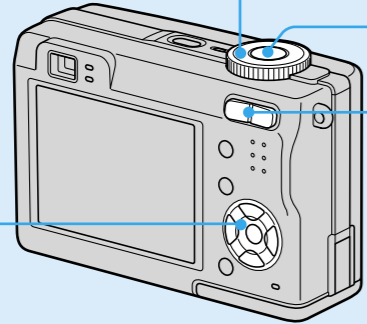

조작 버튼의 사용



정지 화상을 위한 플래시의 사용

마지막으로 촬영한 화상의 확인 (즉석 재생)



근접 (매크로) 촬영

셀프타이머의 사용



마지막으로 촬영한 화상의 확인 (즉석 재생)

- 조작 버튼의 **▶** (▶) 를 눌러 주십시오.
- 취소하려면 **◀** 를 다시 한 번 눌러 주십시오.
- 재생 직후에는 화상이 거칠게 보이는 경우가 있습니다.
- 화상을 삭제하려면 **⏏** / **⏏** (삭제) 를 누르고 조작 버튼의 **▶** 를 사용해서 [삭제] 를 선택한 다음에 **●** 를 눌러 주십시오.

정지 화상을 위한 플래시 모드의 선택

- 2 단계 전에 조작 버튼의 **▲** (▲) 를 반복해서 눌러서 원하는 모드를 선택하여 주십시오.

지시등 무표시 주위가 어둡거나 역광이 있으면 작동합니다 (기본 설정)

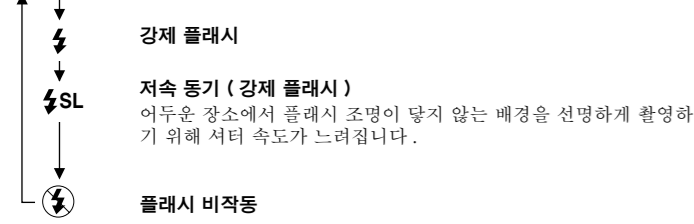

- 촬영 거리 (ISO) 가 [자동] 으로 설정되어 있을 때)
W 측: 약 0.2 에서 4.5 m
T 측: 약 0.3 에서 2.5 m
- 플래시가 두 번 작동합니다. 첫 번째는 광량을 조절하기 위한 것입니다.

근접 (매크로) 촬영

- 2 단계 전에 조작 버튼의 **▶** (▶) 를 눌러 주십시오.
- 취소하려면 **▶** 를 다시 한 번 눌러 주십시오.
- 줌을 W 측으로 끝까지 설정하는 것이 바람직합니다.
- 초점 범위가 좁아져서 피사체 전체에 초점이 맞춰지지 않는 경우가 있습니다.
- AF 속도가 느려집니다.

렌즈 표면으로부터 최단 촬영 거리

W 측으로 끝까지 설정: 약 6 cm
T 측으로 끝까지 설정: 약 30 cm

셀프타이머의 사용

- 2 단계 전에 조작 버튼의 **▼** (▼) 를 눌러 주십시오.
- 셔터 버튼을 누르면 셀프타이머 램프가 깜빡이고 셔터가 작동할 때까지 (약 10 초 후) 비프음이 작동합니다.



정지 화상의 촬영 (장면 선택)

- 1 원하는 장면 선택 모드 (야경, 해변, 야간 인물, 야생 동물, 풍경, 스포츠, 설정) 를 선택하여 주십시오.

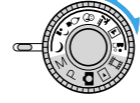

• 모드에 관한 자세한 사항은 아래를 참조하여 주십시오.

- 2 셔터 버튼을 눌러서 촬영하여 주십시오.

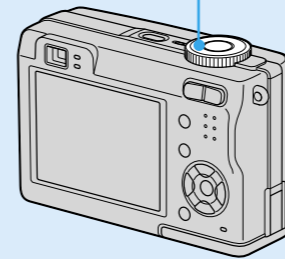

장면 선택을 취소하려면

모드 다이얼을 장면 선택 모드 이외의 모드로 설정하여 주십시오.

- 2 셔터 버튼을 눌러서 촬영하여 주십시오.

정지 화상 :

반쯤 눌러서 초점을 맞추어 주십시오. AE/AF 잠금 지시등 점멸 → 점등 / 비프음

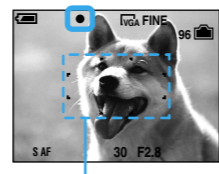
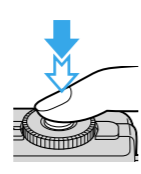

끝까지 누릅니다. 셔터음이 들립니다.

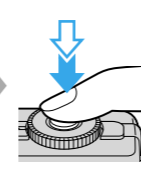

동화상 :



녹화를 정지하려면 셔터 버튼을 끝까지 다시 한 번 눌러 주십시오.

줌의 사용



- 동화상 촬영 중에는 줌 배율을 변경할 수 없습니다.
- 줌 배율이 3 배를 초과하면 카메라가 [디지털 줌] 을 사용합니다.
[디지털 줌] 설정과 화질에 관한 자세한 사항은 → "사용자 가이드 / 문제 해결" (44 페이지)

초점을 맞추기 어려운 피사체의 정지 화상을 촬영할 때

- 피사체까지의 거리가 50 cm 보다 가까울 때는 매크로 모드를 사용하여 주십시오 (왼쪽 난 참조).
- 카메라가 피사체에 자동으로 초점을 맞추지 못할 때는 AE/AF 잠금 지시등이 느린 점멸로 바뀌고 비프음이 작동하지 않습니다. 구도를 다시 잡은 다음에 초점을 맞추어 주십시오.

다음과 같은 피사체에는 초점을 맞추기 어렵습니다

- 어두우면서 카메라에서 멀리 떨어져 있는 피사체
- 빛을 반사하거나 표면에 광택이 있는 피사체
- 배경과의 콘트라스트가 심한 피사체
- 유리를 통해 보이는 피사체
- 빠르게 움직이는 피사체
- 빛을 반사하거나 표면에 광택이 있는 피사체
- 깜빡이는 피사체
- 역광이 있는 피사체

스크린 상의 항목을 판별하려면

→ "사용자 가이드 / 문제 해결" (16 페이지)

LCD 스크린을 끄려면

[] (디스플레이 / LCD 온 / 오프) 를 반복해서 눌러 주십시오. 배터리 전력을 절약하거나 LCD 스크린으로 확인하기 어려운 화상을 촬영할 때는 파인더를 사용하여 주십시오.

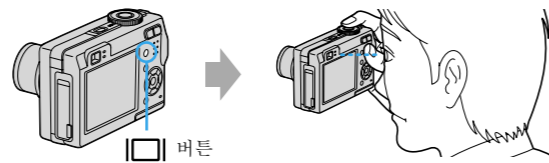

장면 선택 모드

다음의 모드는 장면 조건에 맞도록 사전 설정되어 있습니다.

<p>야경*</p> <p>먼 거리에서 주위의 어두운 분위기를 잃지 않으면서 야경을 촬영합니다.</p>	<p>해변</p> <p>해변 또는 호숫가에서 물의 푸른 색을 선명하게 촬영합니다.</p>
<p>야간 인물*</p> <p>어두운 곳에서 인물을 촬영합니다.</p>	<p>풍경</p> <p>멀리 떨어진 피사체에 초점을 맞추어 풍경 등을 촬영합니다.</p>
<p>야생 동물*</p> <p>야생 동물 장면의 분위기를 살려서 촬영합니다.</p>	<p>소프트 스냅</p> <p>부드러운 분위기로 인물, 꽃 등을 촬영합니다.</p>
<p>설정</p> <p>원색을 띤 장면을 선명하게 촬영합니다.</p>	

* 셔터 속도가 느려지므로 삼각대를 사용하는 것이 바람직합니다.

장면 선택과 조작 버튼으로 설정된 기능을 사용하려면

- 2 단계에서 촬영하기 전에 조작 버튼을 사용해서 설정을 선택하여 주십시오. 장면 선택 모드에 따라서는 일부 기능을 사용할 수 없는 경우가 있습니다. 버튼을 눌러서 장면 선택과 더불어 사용할 수 없는 기능을 선택하면 비프음이 작동합니다. → "사용자 가이드 / 문제 해결" (25 페이지)

6 화상의 보기 / 삭제

- 1 **▶** 를 선택하여 주십시오.

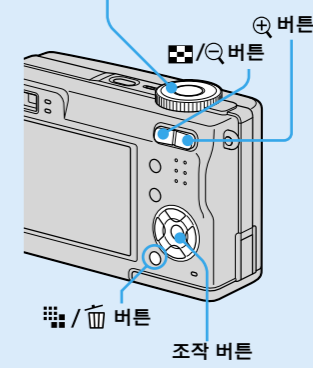
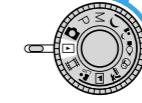

- 2 **◀/▶** 를 사용해서 화상을 선택하여 주십시오.

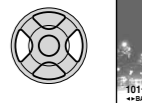

정지 화상: 화상 크기가 표시됩니다
동화상: 프레임 수가 표시됩니다

동화상 :

동화상을 재생하려면 **▶** 를 눌러 주십시오.



재생 막대



- 화상 크기가 [160] 인 동화상은 크기가 한 단계 적게 표시됩니다.

화상을 삭제하려면

- 1 삭제하고자 하는 화상을 표시한 다음에 **⏏** / **⏏** (삭제) 를 눌러 주십시오.
- 2 **▶** 를 사용하여 [삭제] 를 선택한 다음에 **●** 를 눌러 주십시오.

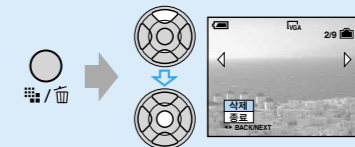

삭제를 취소하려면 [종료] 를 선택한 다음에 **●** 를 눌러 주십시오.

확대된 화상을 보려면 (재생 줌)

- 정지 화상의 재생 중에 **Q** 를 눌러서 화상을 확대하여 주십시오. 확대를 취소하려면 **Q** 를 눌러 주십시오.
- 부분 조절: **▲/▼/◀/▶**
- 재생 줌 취소: **●**

확대한 화상을 저장하려면: [트리밍] → "사용자 가이드 / 문제 해결" (42 페이지)

인덱스 화면 보기

- ⏏** (인덱스) 를 누른 다음에 **▲/▼/◀/▶** 를 사용해서 화상을 선택하여 주십시오. 단일 화상 화면으로 되돌아가려면 **●** 를 눌러 주십시오. 다음 (이전) 인덱스 화면을 표시하려면 **◀/▶** 를 눌러 주십시오.

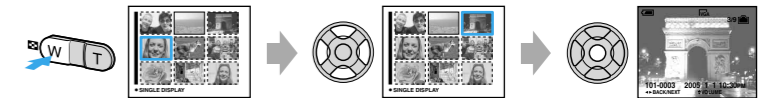

한 번 더 누르면 열여섯 화상 인덱스 화면이 표시됩니다.

인덱스 모드에서 화상을 삭제하려면

- 1 인덱스 화면이 표시되어 있을 때 **⏏** / **⏏** (삭제) 를 누르고 조작 버튼의 **▲/▼** 를 사용해서 [선택] 을 선택한 다음에 **●** 를 눌러 주십시오.
- 2 **▲/▼/◀/▶** 를 사용해서 삭제하고자 하는 화상을 선택한 다음에 **●** 를 눌러서 선택한 화상에 **⏏** (삭제) 지시등을 표시하여 주십시오.

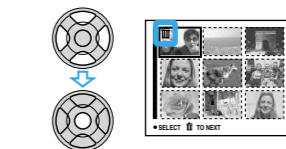

선택을 취소하려면 이전에 삭제하기 위해 선택했던 화상을 선택한 다음에 **●** 를 눌러서 화상으로부터 **⏏** 지시등을 제거하여 주십시오.

- 3 **⏏** / **⏏** (삭제) 를 눌러 주십시오.
- 4 **▶** 를 사용하여 [확인] 을 선택한 다음에 **●** 를 눌러 주십시오.

- 폴더 내의 모든 화상을 삭제하려면 1 단계에서 **▲/▼** 를 사용해서 [선택] 대신에 [이 폴더 내 전체] 를 선택한 다음에 **●** 를 눌러 주십시오.