

# ***Micro HI-FI Component System***

---

사용 설명서



***CMT-HPZ9  
CMT-HPZ7***

## 경고

화재나 감전을 방지하기 위하여 본체가 비를 맞거나 물에 젖지 않도록 주의하여 주십시오.

화재의 위험을 방지하기 위하여 신문, 테이블 클로스, 커튼 등으로 기기의 환기구를 덮지 않도록 하여 주십시오. 또한 촛불을 켜 채로 기기 위에 올려놓지 않도록 하여 주십시오.

화재 또는 감전의 위험을 방지하기 위하여 기기 위에 꽃병 같은 액체가 들어있는 물건을 올려놓지 않도록 하여 주십시오.

본 장치를 책상이나 벽장과 같은 폐쇄된 곳에 설치하지 않도록 하여 주십시오.



본 기기는 제 1 급 레이저 (CLASS 1 LASER) 제품으로 분류됩니다. 이 마크는 본체 외부 뒷면에 부착되어 있습니다.



전지는 일반 쓰레기와 함께 버리지 말고 화학 폐기물로 바르게 처분하여 주십시오.

### 유럽 모델을 제외



ENERGY STAR® 는 미국에 등록된 상표입니다.

ENERGY STAR® 의 협력 업체인 Sony Corporation 은 이 제품이 ENERGY STAR® 의 절전 지침을 준수함을 보장합니다.

### 사용자를 위한 알림

#### 부속의 소프트웨어에 관하여

텍스트 및 문자의 종류에 따라서는 SonicStage 에 보이는 텍스트가 장치 상에 바르게 표시되지 않는 경우가 있습니다. 이것은 다음과 같은 원인으로 인한 것입니다.

- 연결된 플레이어의 한계.
- 플레이어가 정상적으로 작동하고 있지 않습니다.

ATRAC, ATRAC3, ATRAC3plus 와 각각의 로고는 Sony Corporation 의 상표입니다.

SonicStage 및 SonicStage 로고는 Sony Corporation 의 상표 또는 등록 상표입니다.

## 본 설명서의 사용 방법

- 본 설명서에는 주로 리모컨을 사용한 조작을 설명하고 있지만 본체에 있는 동일하거나 유사한 명칭의 버튼을 사용해도 동일한 조작을 수행할 수 있습니다.
- 본 설명서에는 본 시스템의 사용 방법을 기술하고 있습니다. 부속 소프트웨어인 SonicStage 에 관한 자세한 사항은 SonicStage 의 사용 설명서 "설치/사용 설명서" 를 참조하여 주십시오.

# 목차

본 설명서의 사용 방법 .....	2
오리지널 ATRAC CD의 작성 .....	4
본 시스템에서 재생할 수 있는 디스크 .....	5
ATRAC CD와 MP3 CD에 관하여 .....	7

## 사용을 시작하려면

시스템의 연결 .....	9
시계의 설정 .....	11

## CD - 재생

디스크의 로딩 .....	12
디스크의 재생 .....	13
- 정상 재생 / 임의 선곡 재생	
조그 다이얼을 사용한 트랙의 선택 .....	14
반복하여 재생 .....	15
- 반복 재생	
자신만의 프로그램 작성 .....	15
- 프로그램 재생	

## 튜너

라디오 방송국의 사전 설정 .....	17
라디오의 청취 .....	19
- 사전 설정 동조	
- 수동 동조	
라디오 데이터 시스템 (RDS)의 사용 .....	20
(유럽 모델에 한함)	

## 테이프 - 재생

테이프의 로딩 .....	21
테이프의 재생 .....	21

## 테이프 - 녹음

원하는 CD 트랙을 테이프에 녹음 .....	22
- CD-TAPE 동기 녹음	
수동으로 테이프에 녹음 .....	22
- 수동 녹음	

## 사운드 조절

사운드의 조절 .....	23
---------------	----

## 타이머

음악을 들으면서 취침 .....	23
- 취침 타이머	
음악에 맞춰서 기상 .....	24
- 재생 타이머	
라디오 프로그램의 타이머 녹음 ....	25
- 녹음 타이머	

## 표시창

표시창 끄기 .....	26
- 절전 모드	
표시창에 디스크의 정보 표시 .....	26
로드된 디스크의 조명 변경 .....	27
표시창에서 튜너 정보 보기 .....	27

## 별도 구입 기기

별도 구입 기기의 연결 .....	28
연결된 기기로부터의 오디오 청취 .....	29
연결된 기기로부터의 오디오 녹음 .....	29
연결된 기기에서의 녹음 .....	29

## 문제 해결

증상 및 조치 .....	30
메시지 .....	33

## 추가 정보

사전 주의 사항 .....	34
사양 .....	35
버튼 위치 및 참조 페이지 목록 .....	38

## 오리지널 ATRAC CD 의 작성

일반적인 오디오 CD 뿐 아니라 부속의 소프트웨어 SonicStage 를 사용해서 작성한 오리지널 "ATRAC CD" 를 재생할 수 있습니다. SonicStage 를 사용하면 한 장의 CD-R 또는 CD-RW 에 약 30 장의 오디오 CD\* 를 기록할 수 있습니다. 다음은 ATRAC CD 에 기록된 음악을 듣는 방법을 간단하게 설명합니다.

### 컴퓨터에 SonicStage 를 설치하여 주십시오.

SonicStage 는 컴퓨터 상에서 오디오 CD 로부터 다운로드된 음악으로 오리지널 CD 를 작성하는 소프트웨어입니다. SonicStage 는 부속의 CD-ROM 으로부터 설치할 수 있습니다.



### ATRAC CD 를 작성하여 주십시오.

컴퓨터에 저장된 음악으로부터 원하는 곡을 선택한 다음에 SonicStage 를 사용해서 CD-R/CD-RW 에 기록하여 주십시오.

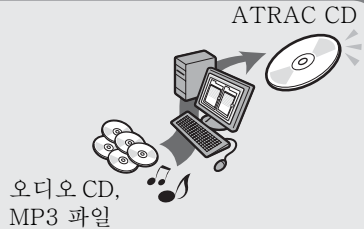

### 본 시스템으로 기록한 음악을 재생하여 주십시오.

오리지널 CD 상의 다양한 곡을 즐길 수 있습니다.



SonicStage 의 설치 방법과 ATRAC CD 의 작성 방법은 부속의 "설치 / 사용 설명서" 를 참조하여 주십시오.

\* 한 장의 CD ( 앨범 ) 의 총 재생 시간이 약 60 분으로 ATRAC3plus 형식으로 700MB CD-R/CD-RW 에 48 kbps 로 기록할 때.

## 본 시스템에서 재생할 수 있는 디스크



오디오 CD:

### CD-DA 형식 CD

CD-DA (Compact Disc Digital Audio) 는 오디오 CD 에 사용되는 기록 표준입니다.



ATRAC CD:

### SonicStage\* 를 사용해서 ATRAC3plus 형식으로 압축된 오디오 데이터가 기록된 CD-R/CD-RW

ATRAC3plus (Adaptive Transform Acoustic Coding 3plus) 는 고음질과 고압축률을 실현한 오디오 압축 기술입니다. ATRAC3plus 는 오디오 파일을 64 kbps 로 원래 크기의 1/20 로 압축할 수 있습니다.

본 시스템에서는 재생할 수 있는 비트 전송률과 샘플링 주파수는 다음과 같습니다.

	비트 전송률	샘플링 주파수
ATRAC3	66/105/132 kbps	44.1 kHz
ATRAC3plus	8 - 352 kbps	44.1 kHz

본 시스템에서는 최대 62 자까지 표시할 수 있습니다.



MP3 CD:

### SonicStage\* 이외의 소프트웨어를 사용해서 MP3 형식으로 압축된 오디오 데이터가 기록된 CD-R/CD-RW

본 시스템에서는 재생할 수 있는 비트 전송률과 샘플링 주파수는 다음과 같습니다. 가변 비트 전송률 (VBR) 파일도 재생할 수 있습니다.

	비트 전송률	샘플링 주파수
MPEG-1 Layer3	32 - 320 kbps	32/44.1/48 kHz
MPEG-2 Layer3	8 - 160 kbps	16/22.05/23 kHz
MPEG-2.5 Layer3	8 - 160 kbps	8/11.025/12 kHz

본 시스템은 버전 1.0/1.1/2.2/3/2.4 의 ID3 태그 형식에 대응합니다. ID3 태그는 MP3 에 특정 정보 ( 트랙명, 앨범명, 아티스트 이름 등 ) 를 추가하기 위한 형식입니다. 본 시스템에서는 최대 124 자까지의 ID3 태그 정보를 표시할 수 있습니다.

SonicStage 이외의 소프트웨어를 사용해서 MP3 형식으로 압축된 오디오 데이터가 기록된 ATRAC CD 도 재생할 수 있습니다.

SonicStage 로는 혼합된 형식의 오디오 데이터가 기록된 CD 를 작성할 수 없습니다.

\* ISO9660 Level 1/2 와 Joliet 확장 형식의 디스크만 재생할 수 있습니다.

## 재생할 수 있는 디스크 목록

디스크 형식	디스크 로고
오디오 CD	
CD-R/CD-RW (오디오 데이터, ATrac3plus 파일, MP3 파일)	

## 본 시스템으로 재생할 수 없는 디스크

- CD-ROM
  - 다음과 같은 형식 이외의 형식으로 제작된 CD-R/CD-RW
    - 음악 CD 형식
    - ISO9660<sup>1)</sup> Level 1/Level 2, Joliet 또는 멀티 세션<sup>2)</sup>에 대응하는 ATrac3plus 형식 및 MP3 형식
  - 비표준 형상의 디스크 (예: 하트 모양, 사각형, 별 모양)는 본 시스템에서 재생할 수 없습니다. 이러한 디스크를 재생하려고 하면 기기에 손상을 입힐 수 있습니다. 사용하지 않도록 하여 주십시오.
  - 종이 또는 스티커가 부착된 디스크
  - 접착제, 셀로판 테이프 또는 스티커가 완전히 제거되지 않은 디스크
  - 8 cm 디스크
  - 어댑터를 사용한 8 cm 디스크
- <sup>1)</sup> ISO9660 형식  
CD-ROM의 파일 및 폴더의 논리 형식을 위한 가장 일반적인 국제 표준입니다. 여기에는 몇 가지의 사양 레벨이 있습니다. Level 1에서는 파일명이 반드시 8.3 형식 (이름에는 8 자 이하, 확장자에는 3 자 이하)으로 대문자이어야 합니다. 폴더명은 8 자 이하이어야 합니다. 폴더 레벨은 8 단계 이상을 취할 수 없습니다. Level 2 사양은 최대 31 자까지의 파일명 및 폴더명을 허용합니다. 각 폴더는 최대 8 개의 트리까지 취할 수 있습니다. Joliet 확장 형식 (파일 및 폴더명에 64 자까지 사용 가능)의 경우에는 작성 소프트웨어 등의 내용을 확인하여 주십시오.

### 2) 멀티 세션

이 기록 방식은 Track-At-Once 방법을 사용해서 데이터를 기록할 수 있습니다. 일반적인 CD는 Lead-in 이라고 불리는 CD 제어 영역에서 시작되고 Lead-out 이라고 불리는 영역에서 끝납니다. 멀티 세션 CD는 복수의 세션을 가진 CD로 Lead-in 에서 Lead-out 까지의 각 세션이 하나의 단일 세션으로 취급됩니다. CD-Extra: 이 형식은 세션 1의 트랙에 오디오 (오디오 CD 데이터)를 기록하고 세션 2의 트랙에 데이터를 기록합니다. 혼합 CD: 이 형식은 세션의 첫 번째 트랙에 데이터를 기록하고 두 번째부터의 트랙에 오디오 (오디오 CD 데이터)를 기록합니다.

## CD-R 및 CD-RW 에 관한 참고 사항

- 일부 CD-R 또는 CD-RW는 음질, 디스크의 물리적 상태 또는 기록 장치의 특성에 따라 본 시스템에서 재생할 수 없는 경우가 있습니다. 더불어 파이널라이즈 (finalize) 처리가 제대로 되지 않은 디스크는 재생할 수 없습니다. 더 자세한 사항은 녹음 및 녹화 장치의 사용 설명서를 참조하여 주십시오.
- CD-R/CD-RW 드라이브에서 녹음된 디스크는 굵힘, 먼지, 녹음 상태 또는 드라이브의 특성으로 인하여 재생할 수 없는 경우도 있습니다.
- "closing the session"(세션을 닫음)으로 종료되지 않은 멀티 세션의 CD-R이나 CD-RW 디스크는 지원되지 않습니다.
- ISO9660 Level 1 및 2 이외의 형식을 가진 파일은 폴더명과 파일명이 제대로 표시되지 않는 경우가 있습니다.
- 다음과 같은 디스크는 재생을 시작하는데 오랜 시간이 걸립니다.
  - 복잡한 트리 구조로 녹음된 디스크
  - 멀티 세션으로 기록된 디스크
  - 데이터를 추가 기록할 수 있는 디스크 (파이널라이즈 (finalize) 처리되지 않은 디스크).

## 저작권 보호 기술이 적용된 음악 콤팩트 디스크 (CD) 에 관해서

본 제품은 콤팩트디스크 (CD) 표준규격에 맞는 CD 를 재생하도록 설계되었습니다 . 최근들어 몇몇 음반제작사들이 저작권보호 기술이 적용된 여러가지 음악디스크들을 시중에 내놓고 있습니다 . 이중에는 CD 표준규격을 따르지 않는 디스크도 있으며 , 본 제품에서는 이러한 디스크를 재생할 수 없는 경우가 있음을 유의하시기 바랍니다 .

## ATRAC CD 와 MP3 CD 에 관하여

### ATRAC CD 와 MP3 CD 의 구조

ATRAC CD 와 MP3 CD 는 " 파일 " 과 " 그룹 " 으로 구성됩니다 . " 파일 " 은 오디오 CD 의 " 트랙 " 에 해당합니다 . " 그룹 " 은 파일의 묶음으로 " 앨범 " 에 해당합니다 . MP3 CD 의 경우에 본 시스템은 MP3 폴더를 " 그룹 " 으로 인식하므로 ATRAC CD 와 MP3 CD 를 동일한 방법으로 조작할 수 있습니다 .

### ATRAC CD 와 MP3 CD 의 재생 순서

ATRAC CD 의 경우 파일은 SonicStage 에서 선택한 순서대로 재생됩니다 . MP3 CD 의 경우 재생 순서는 MP3 파일을 디스크에 기록하는데 사용한 방법에 따라 다릅니다 . 다음의 예에서는 파일이 ① 에서 ⑦ 의 순서로 재생됩니다 .

 그룹  
 파일

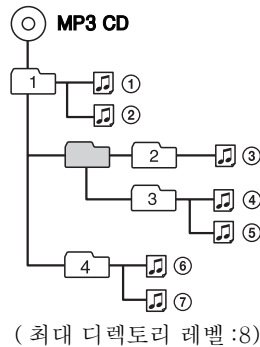

## 사용할 수 있는 그룹 및 파일 수

### ATRAC CD:

- 최대 그룹 수 : 255
- 최대 파일 수 : 999

### MP3 CD:

- 최대 그룹 수 : 256
- 최대 파일 수 : 511  
(단일 디스크에 수록할 수 있는 최대 MP3 파일 및 그룹 수는 512 입니다.)

### 주

- 확장자가 ".MP3" 가 아닌 MP3 파일은 본 시스템에서 재생할 수 없는 경우가 있습니다.
- MP3 아닌데 확장자가 ".MP3"인 파일을 재생하면 잡음이 생기거나 오동작이 발생하는 경우가 있습니다.
- 동일한 디스크에 ATRAC3plus 파일과 MP3 파일이 수록되어 있는 경우에는 본 시스템이 ATRAC3plus 파일을 먼저 재생합니다.
- ATRAC3plus 파일과 MP3 파일이 수록된 디스크에서는 파일을 다른 형식으로 저장하거나 불필요한 폴더를 작성하지 않도록 하여 주십시오.
- 음원을 MP3 파일로 압축하려면 압축 파라미터를 "44.1 kHz", "128 kbps" 및 "고정 비트 전송률" 로 설정하여 주십시오.
- 최대 용량까지 기록하려면 기록 소프트웨어를 "halting of writing" ( 쓰기 중지 ) 으로 설정하여 주십시오.
- 아무것도 기록되지 않은 매체에 한 번에 최대 용량까지 기록하려면 기록 소프트웨어를 "Disc at Once" ( 디스크 동시 쓰기 ) 로 설정하여 주십시오.

---

## 멀티 세션으로 기록된 디스크의 재생 시 주의 사항

- CD-DA 세션으로 시작되는 디스크는 CD-DA( 오디오 ) 디스크로 인식되어 ATRAC3plus/MP3 세션이 재생되지 않습니다.
- ATRAC3plus/MP3 세션으로 시작되는 디스크는 ATRAC CD/MP3 CD 로 인식되어 CD-DA( 오디오 ) 세션이 재생되지 않습니다.
- MP3 CD의 재생 범위는 디스크의 분석을 통한 파일의 트리 구조를 토대로 결정됩니다.
- 혼합 CD 형식의 디스크는 CD-DA( 오디오 ) 디스크로 인식됩니다.



사용을 시작하려면

시스템의 연결

다음의 1에서 4까지의 절차를 수행하여 부속의 코드 및 액세서리를 사용해서 시스템을 연결하여 주십시오.

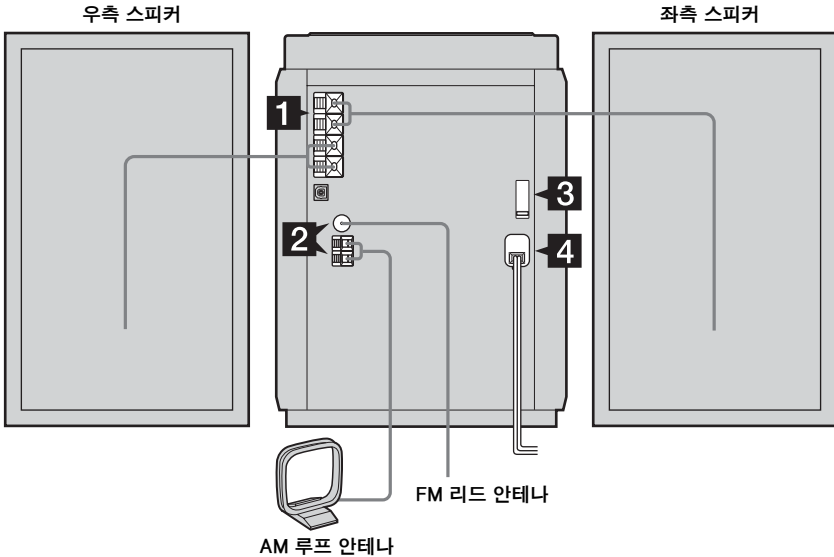

**1** 스피커를 연결하여 주십시오.  
아래 그림과 같이 우측 및 좌측 스피커 코드를 SPEAKER 단자에 연결하여 주십시오.

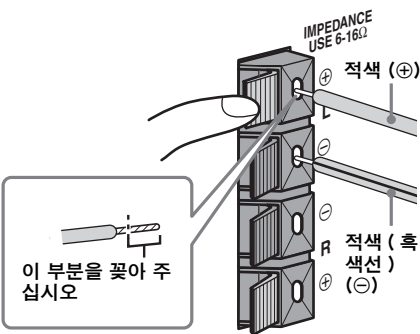

**2** FM 및 AM 안테나를 연결하여 주십시오.  
AM 루프 안테나를 스탠드에 세운 다음에 연결하여 주십시오.

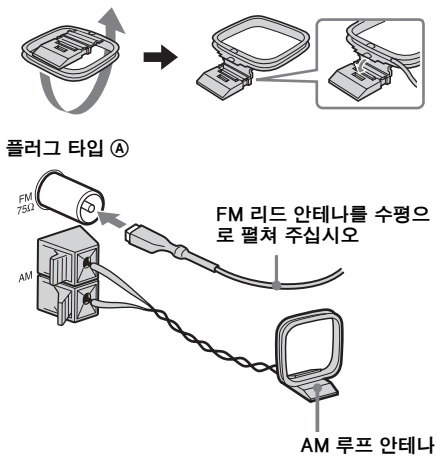

계속

**플러그 타입 ㉔**

FM 리드 안테나를 수평으로 펼쳐 주십시오

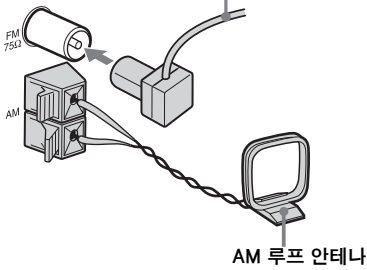

**플러그 타입 ㉕**

복미 모델 :  
 흰색 쪽을 사용해서 연결  
 그 밖의 모델 :  
 갈색 쪽을 사용해서 연결

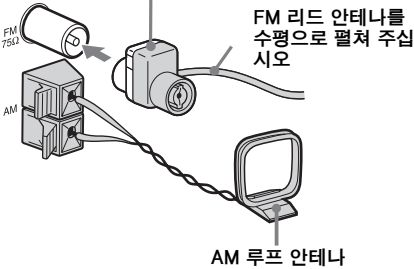

**4 전원 코드를 콘센트에 연결하여 주십시오.**

플러그가 전원 콘센트에 맞지 않을 때는 부착되어 있는 플러그 어댑터를 분리하여 주십시오 (어댑터가 장착된 모델에 한함).  
 시스템을 켜려면 I/⏻를 눌러 주십시오.

**주**

잡음이 들어가지 않도록 하기 위해서는 안테나를 스피커 코드로부터 멀리 떨어뜨려 놓아 주십시오.

**3 전압 선택 스위치가 장착되어 있는 모델의 경우에는 VOLTAGE SELECTOR를 현지 지역 전압에 맞게 설정하여 주십시오.**

사용 가능한 설정은 시스템의 VOLTAGE SELECTOR를 참조하여 주십시오.

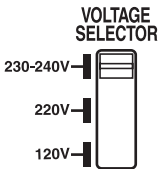

## 리모컨에 두 개의 R6 (AA 사이즈) 건전지 삽입

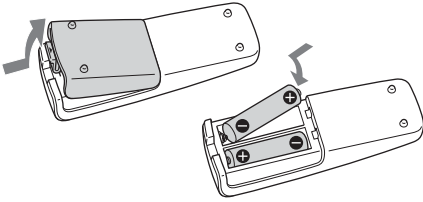

**주**  
리모컨을 장기간 사용하지 않을 때는 전해액의 누출과 부식으로 인한 손상을 방지하기 위하여 건전지를 꺼내 주십시오.

**도움말**  
일반적으로, 건전지는 약 6 개월 동안 사용할 수 있습니다. 리모컨을 눌러도 시스템이 작동하지 않을 때에는 건전지를 둘 다 새 것으로 교환하여 주십시오.

### 시스템을 운반할 때에는

CD 메커니즘을 보호하기 위하여 다음의 절차를 수행하여 주십시오.  
본체의 버튼을 사용해서 조작하여 주십시오.

- 1** I/⏻를 눌러서 시스템의 전원을 켜 다음에 FUNCTION 을 반복해서 눌러서 기능을 CD 로 전환하여 주십시오.
- 2** 반드시 시스템으로부터 모든 디스크를 꺼내 주십시오.
- 3** ILLUMINATION 을 누른 상태로 ■ 와 DISC1 을 눌러서 "LOCK" 이 표시되도록 하여 주십시오.
- 4** 전원 코드를 뽑아 주십시오.

## 시계의 설정

리모컨의 버튼을 사용해서 조작하여 주십시오.

- 1** I/⏻ 를 눌러서 시스템의 전원을 켜 주십시오.
- 2** CLOCK/TIMER SET 을 눌러 주십시오.
- 3** ◀◀ 또는 ▶▶ 를 반복해서 눌러서 시를 설정하여 주십시오.
- 4** ENTER 를 눌러 주십시오.
- 5** ◀◀ 또는 ▶▶ 를 반복해서 눌러서 분을 설정하여 주십시오.
- 6** ENTER 를 눌러 주십시오.  
시계가 작동하기 시작합니다.

### 시간을 조정하려면

- 1** CLOCK/TIMER SET 을 눌러 주십시오.
- 2** ◀◀ 또는 ▶▶ 를 반복해서 눌러서 "CLOCK SET" 을 선택한 다음에 ENTER 를 눌러 주십시오.
- 3** 위에 기술된 3 에서 6 단계까지의 절차를 수행하여 주십시오.

**주**  
절전 모드에서는 시계가 표시되지 않습니다 (26 페이지).

## CD - 재생

### 디스크의 로딩

본체의 버튼을 사용해서 조작하여 주십시오.

- 1 ▲를 눌러 주십시오.
- 2 라벨 면이 앞쪽을 향하도록 디스크를 넣어 주십시오.

해당하는 슬롯의 왼쪽에 있는 레버가 올라가 있는지 확인하여 주십시오.

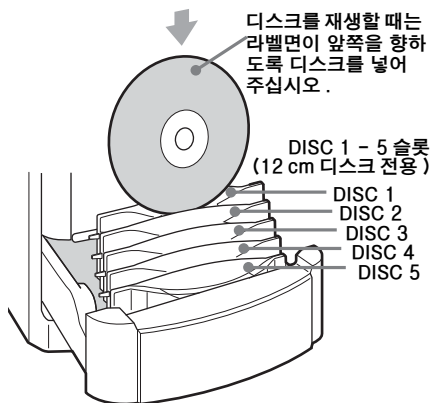

- 3 ▲를 눌러 주십시오.

### 디스크를 제거하려면

- 1 ▲를 눌러 주십시오.
- 2 해당하는 슬롯의 왼쪽에 있는 레버를 눌러서 디스크가 올라오도록 한 다음에 다른 손으로 디스크를 들어올려 주십시오.

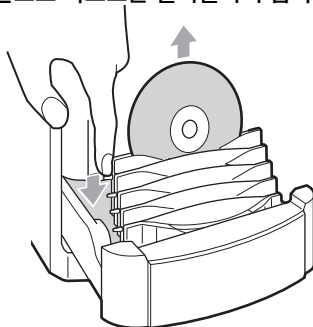

### 재생 중에 디스크를 교환하려면

- 1 재생 중에 DISC SKIP/EX-CHANGE 를 눌러 주십시오.
- 2 현재 재생 중인 디스크의 슬롯을 제외한 슬롯 내의 디스크를 제거한 다음에 원하는 디스크를 넣어 주십시오.

#### 주

- 디스크 트레이 앞에는 어떤 물체도 놓지 않도록 하여 주십시오 (리모컨 또는 코드 등). 디스크 트레이가 열릴 때 부딪혀서 고장을 일으키는 경우가 있습니다.
- 테이프, 스티커 또는 접착제가 묻어있는 디스크는 고장을 일으키는 원인이 될 수 있으므로 사용하지 않도록 하여 주십시오.
- 비표준 형상의 디스크는 사용하지 않도록 하여 주십시오.
- 8 cm 디스크는 넣지 않도록 하여 주십시오. 시스템의 고장을 일으키는 원인이 될 수 있습니다.
- 디스크를 꺼낼 때는 디스크의 가장자리를 잡아 주십시오. 디스크의 표면은 건드리지 않도록 하여 주십시오.
- DISC SKIP/EX-CHANGE 기능을 사용할 때는 현재 재생 중인 디스크의 슬롯에 디스크를 넣지 않도록 하여 주십시오. 그렇지 않으면 "CHECK" 와 해당하는 디스크 번호가 교대로 표시됩니다. 이로 인해 고장을 일으키는 원인이 될 수 있습니다.

# 디스크의 재생

## — 정상 재생 / 임의 선곡 재생

본 시스템에서는 다양한 재생 모드로 CD 를 재생할 수 있습니다.

예 : 디스크를 재생할 때

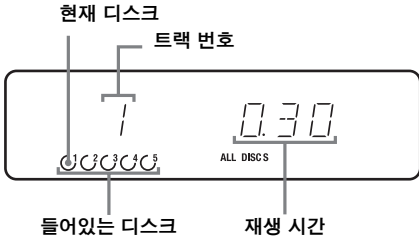

- 1 CD 를 ( 또는 FUNCTION 을 반복해서 ) 눌러서 기능을 CD 로 전환하여 주십시오.
- 2 정지 상태에서 표시판에 원하는 모드가 표시될 때까지 PLAY MODE 를 반복해서 눌러 주십시오.

선택	재생
ALL DISCS (정상 재생)	시스템 내의 디스크를 연속으로.
1 DISC (정상 재생)	선택한 디스크에 수록된 트랙을 원래의 순서대로.
 (정상 재생)	ATRAC CD 또는 MP3 CD 그룹 내의 모든 트랙을 원래 순서대로. 오디오 CD 를 재생할 때는 시스템이 1 DISC 재생과 동일한 조작을 수행합니다.
ALL DISCS SHUF (임의 선곡 재생)	모든 디스크에 수록된 트랙을 임의의 순서로.
1 DISC SHUF (임의 선곡 재생)	선택한 디스크의 모든 트랙을 임의의 순서로.

선택	재생
 SHUF (임의 선곡 재생)	ATRAC CD 또는 MP3 CD 그룹 내의 모든 트랙을 임의의 순서로. 오디오 CD 를 재생할 때는 시스템이 1 DISC SHUF 재생과 동일한 조작을 수행합니다.

PGM (프로그램 재생)	디스크 상의 트랙을 재생하고자 하는 순서대로 (15 페이지의 " 자신만의 프로그램 작성 " 참조).
---------------	---

**3** ▶ ( 또는 본체의 CD  ) 를 눌러 주십시오.

### 그 밖의 조작

목적	수행
재생 정지	■ 를 눌러 주십시오.
일시 정지	( 또는 본체의 CD  ) 를 눌러 주십시오. 재생을 재개하려면 다시 한 번 눌러 주십시오.
트랙의 선택	⏪ 또는 ⏩ 를 반복해서 눌러 주십시오.
ATRAC CD 또는 MP3 CD 에서 그룹의 선택	2 단계 후에  + 또는 - 를 반복해서 눌러 주십시오.
트랙 내 위치 탐색	재생 중에 ⏪ 또는 ⏩ 를 누르고 있다가 원하는 위치를 찾으면 버튼을 놓아주십시오.
정지 상태에서 디스크의 선택	DISC SKIP ( 또는 본체의 DISC 1 - 5* ) 를 반복해서 눌러 주십시오.
다른 음원으로 부터 CD 로 전환	본체의 DISC 1 - 5* 를 눌러 주십시오 ( 자동 음원 선택 ).
디스크의 교환	본체의 DISC SKIP/EX-CHANGE 를 눌러 주십시오.
디스크 꺼내기	본체의  를 눌러 주십시오.

\* "ALL DISCS SHUF" 가 선택되어 있거나 프로그램 재생을 수행 중일 때는 본체의 DISC 1 - 5 를 사용할 수 없습니다.

## 주

- 재생 중에는 재생 모드를 변경할 수 없습니다.
- 많은 층으로 구성된 것처럼 복잡한 구조로 기록된 디스크는 재생하는데 소정의 시간이 걸리는 경우가 있습니다.
- 트랙을 재생하기 전에 시스템은 디스크에 수록된 모든 트랙과 그룹을 읽습니다. 이 동안에 표시창에는 "READING" 이 표시됩니다. 디스크의 내용에 따라서는 디스크를 읽는데 소정의 시간이 걸리는 경우가 있습니다.
- MP3 트랙이 포함되지 않은 그룹은 건너뛰어 집니다.
- MP3 트랙의 기록에 사용된 엔코딩/기록 소프트웨어, 기록 장치 또는 기록 매체에 따라서는 재생할 수 없거나 사운드가 튀거나 잡음이 발생하는 경우가 있습니다.
- 다음과 같은 경우에는 MP3 트랙을 재생할 때 재생 경과 시간 표시가 실제 시간과 일치하지 않는 경우가 있습니다.
  - VBR (variable bit rate: 가변 비트 전송률) MP3 트랙을 재생할 때
  - 빨리 보내기 또는 되감기를 수행할 때 (수동 탐색)

## 도움말

디스크 액세스에 시간이 오래 걸릴 때는 CD 전원 관리 기능을 사용해서 "CD POWER" 와 "ON" 을 설정하여 주십시오 (18 페이지).

## 조그 다이얼을 사용한 트랙의 선택

본체의 조그 다이얼을 사용하면 원하는 트랙을 신속하게 찾아서 재생할 수 있습니다. 본체의 버튼을 사용해서 조작하여 주십시오.

- 1 FUNCTION** 을 반복해서 눌러서 기능을 CD 로 전환하여 주십시오.
- 2** 정지 상태에서 DISC SKIP/EX-CHANGE 를 반복해서 눌러서 디스크를 선택하여 주십시오.
- 3** 정지 상태에서 조그 다이얼을 돌려서 원하는 트랙을 선택한 다음에 PUSH ENTER 를 눌러 주십시오.

ATRAC CD 또는 MP3 CD 에서 트랙을 탐색하려면 3 단계를 수행하기 전에 먼저 조그 다이얼을 돌려서 원하는 그룹을 선택한 다음에 PUSH ENTER 를 눌러 주십시오.

선택한 트랙으로부터 재생이 시작됩니다.

## 주

그룹 또는 트랙을 탐색할 때는 첫 6 자만 표시됩니다.

## 도움말

재생 중에 선택한 그룹 내에서 다른 트랙을 탐색해서 재생할 수 있습니다. 재생 중에 다른 그룹의 트랙을 선택하려면 조그 다이얼을 시계 반대 방향으로 돌려서 "GROUP" 이 표시되도록 한 다음에 PUSH ENTER 를 누르고 그룹을 선택하여 주십시오. 그리고 나면 조그 다이얼을 돌려서 원하는 트랙을 선택할 수 있습니다.

## 트랙 탐색을 취소하려면

CANCEL 을 눌러 주십시오.

## 주

- 약 8 초 동안 아무 조작도 수행하지 않으면 표시가 이전 표시로 되돌아갑니다.
- 프로그램 재생 모드에서는 트랙 탐색을 할 수 없습니다.
- 트랙 탐색은 현재 디스크에 대해서만 가능합니다.

## 반복하여 재생

### — 반복 재생

디스크의 전체 트랙 또는 단일 트랙을 반복해서 재생할 수 있습니다.

**재생 중에 "REP" 또는 "REP 1" 이 표시될 때까지 REPEAT 을 반복해서 눌러 주십시오.**

REP: 디스크에 수록된 모든 트랙을 최대 다섯 번까지 반복.

REP 1: 단일 트랙을 반복.

### 반복 재생을 취소하려면

REPEAT 를 반복해서 눌러서 "REP" 와 "REP 1" 이 둘 다 사라지도록 하여 주십시오.

주

- "REP" 와 "ALL DISCS SHUF" 를 동시에 선택할 수 없습니다.
- "REP 1" 을 선택하면 "REP 1" 이 취소되기 전까지 트랙이 계속해서 반복됩니다.

## 자신만의 프로그램 작성

### — 프로그램 재생

전체의 디스크로부터 25 개까지의 트랙을 재생하고자 하는 순서대로 프로그램할 수 있습니다.

프로그램한 트랙을 카세트 테이프에 동기 녹음할 수 있습니다 (22 페이지).

### 리모컨의 사용

- 1** CD 를 ( 또는 FUNCTION 을 반복해서 ) 눌러서 기능을 CD 로 전환하여 주십시오.
- 2** 정지 상태에서 PLAY MODE 를 반복해서 눌러서 "PGM" 이 표시되도록 하여 주십시오.
- 3** DISC SKIP 을 반복해서 눌러서 ( 또는 본체의 디스크 버튼 (DISC 1 - 5) 중 하나를 눌러서 ) 디스크를 선택하여 주십시오.  
디스크에 수록되어 있는 모든 트랙을 한 번에 프로그램하려면 "ALL" 이 표시되도록 한 다음에 5 단계로 진행하여 주십시오.
- 4** 원하는 트랙 번호가 표시될 때까지 ◀◀ 또는 ▶▶ 를 반복해서 눌러 주십시오.  
ATRAC CD 또는 MP3 CD 에서 트랙을 프로그램할 때는 [ ] + 또는 - 를 반복해서 눌러서 원하는 그룹을 선택한 다음에 원하는 트랙 번호가 표시될 때까지 ◀◀ 또는 ▶▶ 를 반복해서 눌러 주십시오.

선택된 트랙 번호

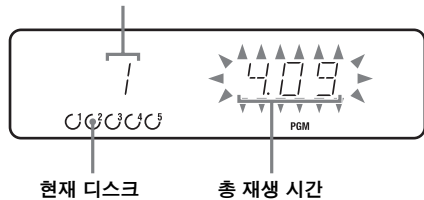

- 5** ENTER 를 눌러 주십시오.

트랙이 프로그램됩니다.

프로그램 스텝에 이어서 마지막으로 프로그램된 트랙 번호와 총 재생 시간이 표시됩니다.

## 6 디스크 또는 트랙을 추가로 프로그램 하십시오 .

프로그램	단계 반복
다른 디스크	3 와 5
같은 디스크 상의 다른 트랙	4 와 5
다른 디스크 상의 다른 트랙	3 에서 5

## 7 ▶ (또는 본체의 CD ▷)를 눌러 주십시오 .

프로그램 재생이 시작됩니다 .

## 조그 다이얼의 사용

본체의 버튼을 사용해서 조작하여 주십시오 .

### 1 FUNCTION 을 반복해서 눌러서 기능을 CD 로 전환하여 주십시오 .

### 2 정지 상태에서 PLAY MODE 를 반복해서 눌러서 "PGM" 이 표시되도록 하여 주십시오 .

### 3 정지 상태에서 DISC SKIP/EX-CHANGE 를 반복해서 눌러서 디스크를 선택하여 주십시오 .

### 4 조그 다이얼을 돌려서 원하는 트랙을 선택하여 주십시오 .

ATRAC CD 또는 MP3 CD 에서 트랙을 프로그램 하려면 4 단계를 수행하기 전에 먼저 조그 다이얼을 돌려서 원하는 그룹을 선택한 다음에 PUSH ENTER 를 눌러 주십시오 .

### 5 PUSH ENTER 를 눌러 주십시오 .

트랙이 프로그램됩니다 .

프로그램 스텝 번호에 이어서 마지막으로 프로그램된 트랙 번호와 총 재생 시간이 표시됩니다 .

### 6 추가로 트랙을 프로그램 하려면 3 에서 5 단계를 반복하여 주십시오 .

### 7 CD ▷) 를 눌러 주십시오 .

프로그램 재생이 시작됩니다 .

## 그 밖의 조작

목적	수행
프로그램 재생의 취소	정지 상태에서 PLAY MODE 를 반복해서 눌러서 "PGM" 이 사라지도록 하여 주십시오 .
프로그램의 삭제	정지 상태에서 CLEAR 를 눌러 주십시오 . 버튼을 누를 때마다 프로그램의 끝에서부터 트랙이 하나씩 삭제됩니다 .
프로그램의 끝에 트랙의 추가	정지 상태에서 4 과 5 단계를 수행하여 주십시오 .

## 주

- 재생 중에는 프로그램을 삭제할 수 없습니다 .
- 조그 다이얼을 사용해서는 다른 디스크의 트랙을 프로그램 할 수 없습니다 .

## 도움말

- 재생 중에는 조그 다이얼을 사용해서 트랙을 프로그램할 수 있습니다 .
- 프로그램 재생이 끝난 후에도 작성한 프로그램은 그대로 남아있게 됩니다 . 같은 프로그램을 다시 재생하려면 CD 를 (또는 FUNCTION 을 반복해서) 눌러서 기능을 CD 로 전환한 다음에 ▶ (또는 본체의 CD ▷)를 눌러 주십시오 . 그러나 디스크를 꺼내면 프로그램이 삭제됩니다 .
- 총 프로그램 시간이 100 분을 초과하거나 21 트랙 이상이 수록된 디스크를 선택하거나 ATRAC3plus/MP3 트랙을 선택하면 " - - - " 가 표시됩니다 .



## 라디오 방송국의 사전 설정

최대 20 개의 FM 방송국과 10 개의 AM 방송국을 사전 설정할 수 있습니다. 저장을 마치고 나면 해당하는 사전 설정 번호를 선택함으로써 원하는 방송국에 간단하게 주파수를 맞출 수 있습니다.

### 자동 동조 사전 설정

사용하는 지역에서 수신할 수 있는 모든 방송국에 자동으로 주파수를 맞춰서 원하는 방송국의 주파수를 저장할 수 있습니다.

- 1 TUNER BAND 를 (또는 FUNCTION 을 반복해서) 눌러서 기능을 TUNER 로 전환하여 주십시오.
- 2 TUNER BAND 를 반복해서 눌러서 "FM" 또는 "AM" 을 선택하여 주십시오.
- 3 표시창에 "AUTO" 가 나타날 때까지 TUNING MODE 를 반복해서 눌러 주십시오.
- 4 + 또는 - (또는 본체의 TUNE + 또는 -)를 눌러 주십시오.

주파수가 바뀌어지면서 시스템이 방송국을 탐색합니다. 방송국에 주파수가 맞춰지면 자동으로 탐색이 정지됩니다. 그리고 "TUNED" 와 "STEREO" (FM 스테레오 방송에 한함) 가 표시됩니다.

"TUNED" 가 표시되지 않고 탐색이 멈추지 않으면 "수동 동조 사전 설정" 의 3 과 4 단계의 설명을 따라 원하는 라디오 방송국에 주파수를 맞추어 주십시오.

- 5 TUNER MEMORY 를 눌러 주십시오. 사전 설정 번호가 깜빡입니다. 사전 설정 번호가 깜빡이는 동안에 6 과 7 단계를 수행하여 주십시오.

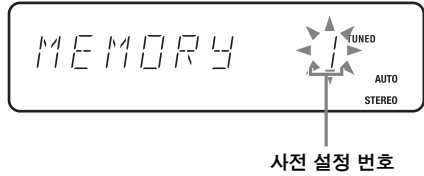

- 6 + 또는 - (또는 본체의 TUNE + 또는 -)를 반복해서 눌러서 원하는 사전 설정 번호를 선택하여 주십시오.
- 7 ENTER 를 눌러 주십시오.
- 8 4 에서 7 단계를 반복해서 다른 방송국을 저장하여 주십시오.

**도움말**  
탐색을 멈추려면 ■ 를 눌러 주십시오.

### 수동 동조 사전 설정

수동으로 주파수를 맞춰서 원하는 방송국의 주파수를 저장할 수 있습니다.

- 1 TUNER BAND 를 (또는 FUNCTION 을 반복해서) 눌러서 기능을 TUNER 로 전환하여 주십시오.
- 2 TUNER BAND 를 반복해서 눌러서 "FM" 또는 "AM" 을 선택하여 주십시오.
- 3 TUNING MODE 를 반복해서 눌러서 "AUTO" 와 "PRESET" 이 사라지도록 하여 주십시오.
- 4 + 또는 - (또는 본체의 TUNE + 또는 -)를 반복해서 눌러서 원하는 방송국에 주파수를 맞추어 주십시오.
- 5 TUNER MEMORY 를 눌러 주십시오.
- 6 + 또는 - (또는 본체의 TUNE + 또는 -)를 반복해서 눌러서 원하는 사전 설정 번호를 선택하여 주십시오.
- 7 ENTER 를 눌러 주십시오.
- 8 4 에서 7 단계를 반복해서 다른 방송국을 저장하여 주십시오.

## 그 밖의 조작

목적	수행
신호가 약한 방송국의 동조	"수동 동조 사전 설정"에 설명된 절차를 따라 주십시오.
기존의 사전 설정 번호에 다른 방송국의 설정	5 단계 후에 + 또는 - (또는 본체의 TUNE + 또는 -) 를 반복해서 눌러서 저장하고자 하는 방송국의 사전 설정 번호를 선택하여 주십시오.

## AM 동조 간격을 바꾸려면

### (유럽 모델 제외)

AM 동조 간격은 공장 출하 시에 9 kHz (또는 일부 지역의 경우에는 10 kHz) 로 설정되어 있습니다. AM 동조 간격을 바꾸려면 먼저 임의의 AM 방송국에 주파수를 맞추고 다음에 시스템의 전원을 꺼 주십시오.

▶▶▶▶를 누른 상태에서 본체의 I/⏻를 눌러 주십시오. 동조 간격을 바꾸면 저장되어 있던 모든 AM 사전 설정 방송국이 지워집니다. 동조 간격을 원래대로 되돌리려면 같은 절차를 반복하여 주십시오.

### 주

절전 모드에서는 AM 동조 간격을 바꿀 수 없습니다 (26 페이지).

### 도움말

- 저장한 사전 설정 방송국은 전원 코드를 뽑거나 정전이 발생하더라도 약 한나절 정도 그대로 유지됩니다.
- 방송 수신 상태를 향상시키려면 부속의 안테나를 조절하거나 시판되는 외부 안테나를 연결하여 주십시오.

## 튜너의 수신 상태를 향상시키려면

튜너의 수신 상태가 좋지 않을 때는 CD 전원 관리 기능을 사용해서 CD 전원을 OFF로 설정하여 주십시오. CD 전원은 공장 출하 시에 ON으로 설정되어 있습니다. 본체의 버튼을 사용해서 조작하여 주십시오.

**1** FUNCTION을 반복해서 눌러서 기능을 CD로 전환하여 주십시오.

**2** I/⏻를 눌러서 시스템의 전원을 꺼 주십시오.

**3** "STANDBY"가 깜빡임을 멈추고 나면 ■를 누른 채로 I/⏻를 눌러 주십시오. "CD POWER"와 "OFF"가 표시됩니다.

## CD 전원을 ON으로 설정하려면

위의 절차를 반복하면 "CD POWER"와 "ON"이 표시됩니다.

### 주

- "CD POWER"와 "OFF"를 선택하면 디스크의 액세스 시간이 길어집니다.
- 절전 모드에서는 설정을 변경할 수 없습니다 (26 페이지).

## 라디오의 청취

사전 설정 방송국을 선택하거나 수동으로 방송국에 주파수를 맞추으로써 라디오 방송을 청취할 수 있습니다.

### 사전 설정 방송국의 청취

#### — 사전 설정 동조

먼저 튜너의 메모리에 라디오 방송국을 사전 설정하여 주십시오 (17 페이지의 "라디오 방송국의 사전 설정" 를 참조).

- 1 TUNER BAND 를 ( 또는 FUNCTION 을 반복해서 ) 눌러서 기능을 TUNER 로 전환하여 주십시오 .
- 2 TUNER BAND 를 반복해서 눌러서 "FM" 또는 "AM" 을 선택하여 주십시오 .
- 3 표시창에 "PRESET" 이 나타날 때까지 TUNING MODE 를 반복해서 눌러 주십시오 .
- 4 + 또는 - ( 또는 본체의 TUNE + 또는 - ) 를 반복해서 눌러서 원하는 사전 설정 방송국을 선택하여 주십시오 .

### 사전 설정되지 않은 라디오 방송국의 청취

#### — 수동 동조

- 1 TUNER BAND 를 ( 또는 FUNCTION 을 반복해서 ) 눌러서 기능을 TUNER 로 전환하여 주십시오 .
- 2 TUNER BAND 를 반복해서 눌러서 "FM" 또는 "AM" 을 선택하여 주십시오 .
- 3 표시판에서 "AUTO" 와 "PRESET" 이 사라질 때까지 TUNING MODE 를 반복해서 눌러 주십시오 .
- 4 + 또는 - ( 또는 본체의 TUNE + 또는 - ) 를 반복해서 눌러서 원하는 방송국에 주파수를 맞추어 주십시오 .

#### 주

기능을 튜너에서 CD 로 전환할 때는 디스크에 액세스하는데 시간이 더 걸리는 경우가 있습니다. 이러한 경우에는 CD 전원 관리 기능을 사용해서 "CD POWER" 및 "ON" 을 설정하여 주십시오 (18 페이지).

#### 도움말

- 방송 수신 상태를 향상시키려면 부속의 안테나를 조절하거나 시판되는 외부 안테나를 연결하여 주십시오 .
- FM 스테레오 방송에 잡음이 심할 때에는 "MONO" 가 표시될 때까지 FM MODE 를 반복해서 눌러 주십시오 . 스테레오 효과는 없어지지 만 수신 상태는 좋아집니다 .
- 위의 3 단계에서 "AUTO" 가 표시될 때까지 TUNING MODE 를 반복해서 누른 다음에 + 또는 - ( 또는 본체의 TUNE + 또는 - ) 를 눌러 주십시오 . 주파수 표시가 바뀌어지고 방송국에 주파수가 맞추어지면 탐색이 정지됩니다 ( 자동 동조 ) .
- 라디오 프로그램을 녹음하려면 수동 녹음을 사용하여 주십시오 (22 페이지) .

# 라디오 데이터 시스템 (RDS) 의 사용

(유럽 모델에 한함)

## 라디오 데이터 시스템이란 ?

라디오 데이터 시스템 (RDS) 이란 라디오 방송국으로부터 정규 방송 신호와 함께 각종 추가 정보를 실어 보낼 수 있게 하는 일종의 방송 서비스입니다. RDS 는 FM 방송에서만 가능합니다.\*

### 주

주파수를 맞추고 있는 방송국이 제대로 RDS 신호를 보내지 않거나 신호가 약할 때에는 RDS 기능이 제대로 작동하지 않을 수도 있습니다.

\* 모든 FM 방송국이 예외없이 RDS 서비스를 제공하지도, 또한 서로 같은 형태의 서비스를 제공하지도 않습니다. RDS 에 관하여 잘 모를 때에는 RDS 서비스에 관한 자세한 사항을 지역 라디오 방송국에 문의하여 주십시오.

## RDS 방송의 수신

**FM 밴드로부터 방송국을 선택하여 주십시오.**

RDS 서비스를 제공하는 방송국에 주파수를 맞추면 표시판에 방송국명이 표시됩니다.

### RDS 정보를 확인하려면

DISPLAY 를 누를 때마다 표시는 주기적으로 다음과 같이 바뀌어집니다.

방송국 이름<sup>1)</sup> → 사전 설정 번호<sup>2)</sup> 및 주파수 → 시계 표시 (8 초간) → 저음 레벨 (8 초간) → 고음 레벨 (8 초간)

<sup>1)</sup>RDS 방송이 제대로 수신되지 않을 때는 방송국 이름이 표시되지 않는 경우가 있습니다.

<sup>2)</sup>사전 설정 번호는 라디오 방송국을 사전 설정했을 때만 표시됩니다 (17 페이지).

## 테이프 - 재생

### 테이프의 로딩

- 1 본체의 ▲ PUSH OPEN/CLOSE 를 눌러 주십시오 .
- 2 카세트 홀더에 녹음된 / 녹음 가능한 테이프를 넣어 주십시오 .

주  
노출된 테이프를 만지지 않도록 주의하여 주십시오 .

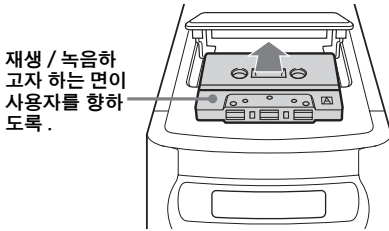

## 테이프의 재생

TYPE I (보통) 테이프를 사용할 수 있습니다 .

- 1 테이프를 넣어 주십시오 .
- 2 TAPE 를 ( 또는 FUNCTION 을 반복해서 ) 눌러서 기능을 TAPE 로 전환하여 주십시오 .
- 3 ► ( 또는 본체의 TAPE ▷ ) 를 눌러 주십시오 .

### 그 밖의 조작

목적	수행
재생 정지	■ 를 눌러 주십시오 .
일시 정지	를 눌러 주십시오 . 재생을 재개하려면 다시 한 번 눌러 주십시오 .
빨리 보내기 또는 되감기	◀◀ 또는 ▶▶ 를 눌러 주십시오 .
테이프 꺼내기	정지 상태에서 본체의 ▲ PUSH OPEN/CLOSE 를 눌러 주십시오 .



주  
재생 중에는 테이프 및 카세트 홀더에 돌이킬 수 없는 손상을 입히는 경우가 있으므로 테이프를 꺼내지 않도록 하여 주십시오 .

## 테이프 - 녹음

# 원하는 CD 트랙을 테이 프에 녹음

### — CD-TAPE 동기 녹음

TYPE I (보통) 테이프를 사용할 수 있습니다. 녹음 레벨은 자동적으로 조절됩니다. 본체의 버튼을 사용해서 조작하여 주십시오.

- 1** 녹음 가능한 테이프를 넣어 주십시오.
- 2** FUNCTION 을 반복해서 눌러서 기능을 CD 로 전환한 다음에 녹음하고자 하는 디스크를 넣어 주십시오.  
디스크가 이미 들어있을 때는 DISC SKIP/EX-CHANGE 를 반복해서 눌러서 (또는 본체의 DISC 1 - 5 를 눌러서) 디스크를 선택하여 주십시오.  
ATRAC CD 또는 MP3 CD 로부터 그룹을 녹음하고자 할 때는 사전에 반드시 PLAY MODE 를 반복해서 눌러서  를 선택한 다음에  + 또는 - 를 반복해서 눌러서 원하는 그룹을 선택하여 주십시오.
- 3** CD SYNC 를 눌러 주십시오.  
"SYNC" 와 "REC" 가 표시됩니다. 테이프 테크는 녹음 대기 상태로 되고 CD 플레이어는 재생 일시 정지 상태로 됩니다.
- 4** REC PAUSE/START 를 눌러 주십시오.  
녹음이 시작됩니다.  
녹음이 완료되면 CD 플레이어와 테이프 테크가 자동적으로 정지됩니다.

### 녹음을 멈추려면

■ 를 눌러 주십시오.

### 트랙 순서를 지정해서 디스크를 녹음하려면

프로그램 재생을 사용하면 원하는 CD 트랙만 녹음할 수 있습니다. 2 와 3 단계 사이에 "자신만의 프로그램 작성" (15 페이지) 의 2 에서 6 단계를 수행하여 주십시오.

## 수동으로 테이프에 녹음

### — 수동 녹음

CD 또는 라디오 프로그램으로부터 원하는 부분만을 테이프에 녹음할 수 있습니다. 연결된 외부 기기로부터도 녹음할 수 있습니다 (28 페이지의 "별도 구입 기기의 연결" 참조).

본체의 버튼을 사용해서 조작하여 주십시오.

- 1** 녹음 가능한 테이프를 넣어 주십시오.
- 2** FUNCTION 을 반복해서 눌러서 녹음하고자 하는 음원을 선택하여 주십시오.
  - CD: 본 시스템의 CD 플레이어로부터 녹음.
  - TUNER: 본 시스템의 튜너로부터 녹음.
  - MD: ANALOG IN 잭에 연결된 별도 구입 기기로부터 녹음.
- 3** REC PAUSE/START 를 눌러 주십시오.  
"REC" 가 켜지고 테이프 테크가 녹음 대기 상태로 됩니다.
- 4** REC PAUSE/START 를 누른 다음에 녹음하고자 하는 음원의 재생을 시작하여 주십시오.  
녹음이 시작됩니다.

### 그 밖의 조작

목적	수행
녹음을 멈추려면	■ 를 눌러 주십시오.
녹음을 일시 정지하려면	REC PAUSE/START 를 눌러 주십시오.

### 주

- 녹음 중에는 다른 음원을 들을 수 없습니다.
- 다른 기능으로 전환하면 녹음이 정지됩니다.

### 도움말

튜너로부터 녹음하는 경우:  
튜너로부터의 녹음 중에 잡음이 들릴 때는 해당하는 안테나를 움직여서 잡음을 줄여 주십시오.

## 사운드 조절

### 사운드의 조절

저음과 고음을 적절하게 조절하면 더 파워 있는 사운드를 즐길 수 있습니다.

#### 더 박진감 있는 사운드의 생성 (다이내믹 사운드 생성기 X-tra)

본체의 DSGX 를 눌러 주십시오.

버튼을 누를 때마다 표시는 주기적으로 다음과 같이 바뀌어집니다.

DSGX ON\* ↔ DSGX OFF

\* DSGX 지시등이 켜집니다.

#### 저음 및 고음의 조절

저음과 고음을 기호에 맞도록 조정할 수 있습니다.

**1** EQ 를 반복해서 눌러서 "BASS" 또는 "TREBLE" 을 선택하여 주십시오.

버튼을 누를 때마다 표시는 다음과 같이 바뀌어집니다.

BASS ↔ TREBLE

**2** "BASS" 또는 "TREBLE" 이 표시되는 동안에 ◀◀ 또는 ▶▶ 를 반복해서 눌러서 레벨을 조절하여 주십시오.

#### 저음 및 고음 설정을 종료하려면

EQ, ◀◀ 또는 ▶▶ 이외의 버튼을 눌러 주십시오. 몇 초 동안 아무런 조작을 수행하지 않아도 원래의 표시로 되돌아갑니다.

## 타이머

### 음악을 들으면서 취침

#### — 취침 타이머

음악을 들으면서 잠들 수 있도록 설정한 시간이 경과되면 시스템의 전원이 자동으로 꺼지게 할 수 있습니다.

SLEEP 을 반복해서 눌러 주십시오.

버튼을 누를 때마다 분 표시 (전원이 꺼질 때까지의 시간) 는 주기적으로 다음과 같이 바뀌어집니다.

AUTO\* → 90MIN → 80MIN → ... → 10MIN → SLEEP OFF

\* 100 분이 경과하거나 현재 디스크 또는 테이프의 재생이 끝나면 시스템의 전원이 자동으로 꺼집니다.

#### 그 밖의 조작

목적	수행
남은 시간의 확인 *	SLEEP 을 한 번.
전원이 꺼지는 시간의 변경	SLEEP 을 반복해서 눌러서 원하는 시간을 선택.
취침 타이머 기능의 취소	"SLEEP OFF" 가 표시될 때까지 SLEEP 을 반복해서.

\* "AUTO" 를 선택한 경우에는 남은 시간을 확인 할 수 없습니다.

#### 도움말

취침 타이머는 시계를 설정하지 않아도 사용할 수 있습니다.

# 음악에 맞춰서 기상

## — 재생 타이머

설정된 시간에 음악을 들으면서 잠자리에서 일어날 수 있습니다. 반드시 시계를 설정하여 주십시오 (11 페이지의 "시계의 설정" 참조).

리모컨의 버튼을 사용해서 조작하여 주십시오.

### 1 재생하고자 하는 음원을 준비하여 주십시오.

- CD: 디스크를 넣어 주십시오. 특정 트랙으로부터 재생을 시작하려면 프로그램을 작성하여 주십시오 (15 페이지의 "자신만의 프로그램 작성" 참조).
- TAPE: 테이프를 넣어 주십시오 (21 페이지의 "테이프의 재생" 참조).
- TUNER: 사전 설정 라디오 방송국에 주파수를 맞추어 주십시오 (19 페이지의 "사전 설정 방송국의 청취" 참조).

### 2 VOLUME +/- 를 눌러서 음량을 조절하여 주십시오.

### 3 CLOCK/TIMER SET 을 눌러 주십시오.

### 4 ◀◀ 또는 ▶▶를 반복해서 눌러서 "PLAY SET"을 선택한 다음에 ENTER 를 눌러 주십시오.

"ON"이 표시되고 시 표시가 깜빡입니다.

### 5 재생 시작 시간을 설정하여 주십시오.

◀◀ 또는 ▶▶를 반복해서 눌러서 시를 설정한 다음에 ENTER 를 눌러 주십시오.

분 표시가 깜빡입니다.

◀◀ 또는 ▶▶를 반복해서 눌러서 분을 설정한 다음에 ENTER 를 눌러 주십시오.

### 6 5 단계와 같은 절차를 수행하여 재생 종료 시간을 설정하여 주십시오.

### 7 원하는 음원이 표시될 때까지 ◀◀ 또는 ▶▶를 반복해서 눌러 주십시오.

버튼을 누를 때마다 표시는 주기적으로 다음과 같이 바뀌어집니다.

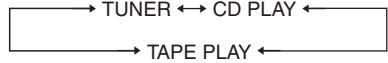

### 8 ENTER 를 눌러 주십시오.

시작 시간, 종료 시간 및 음원이 차례대로 표시되고 원래의 표시로 되돌아갑니다.

### 9 I/O 를 눌러서 시스템의 전원을 꺼 주십시오.

## 그 밖의 조작

목적	수행
타이머의 작동 / 설정의 확인	<b>1</b> CLOCK/TIMER SELECT 를 눌러 주십시오. <b>2</b> "PLAY SEL"이 표시될 때까지 ◀◀ 또는 ▶▶를 반복해서 누른 다음에 ENTER 를 눌러 주십시오.
설정의 변경	1 단계부터 다시 시작하여 주십시오.
타이머의 취소	<b>1</b> CLOCK/TIMER SELECT 를 눌러 주십시오. <b>2</b> "TIMER OFF"가 나타날 때까지 ◀◀ 또는 ▶▶를 반복해서 누른 후 ENTER 를 눌러 주십시오.

## 주

- 재생 타이머와 녹음 타이머는 동시에 사용할 수 없습니다.
- 재생 타이머와 취침 타이머를 동시에 사용하면 취침 타이머가 우선적으로 작동됩니다.
- 시스템의 전원이 켜진 시간부터 재생이 시작될 때까지는 (사전 설정 시간 약 15 초 전) 시스템을 만지지 않도록 하여 주십시오.
- 설정 시간의 15 초 전에 시스템의 전원이 켜져 있으면 재생 타이머가 작동되지 않습니다.
- ANALOG IN 잭에 연결된 별도 구입 기기는 재생 타이머의 음원으로 사용할 수 없습니다.
- 재생 타이머는 수동으로 설정을 취소하지 않는 한 그대로 유지됩니다.



# 라디오 프로그램의 타이머 녹음

## — 녹음 타이머

지정된 시간으로부터 사전 설정 라디오 방송국의 프로그램을 녹음할 수 있습니다. 타이머 녹음을 수행하려면 먼저 라디오 방송국을 사전 설정하고 (17 페이지의 "라디오 방송국의 사전 설정" 참조) 시계를 설정해야 합니다 (11 페이지의 "시계의 설정" 참조).

- 1** 사전 설정 라디오 방송국에 주파수를 맞추어 주십시오 (19 페이지의 "사전 설정 방송국의 청취" 참조).
- 2** CLOCK/TIMER SET 을 눌러 주십시오.
- 3** ◀◀ 또는 ▶▶ 를 반복해서 눌러서 "REC SET" 을 선택한 다음에 ENTER 를 눌러 주십시오.  
"ON" 이 표시되고 시 표시가 깜빡입니다.
- 4** 녹음을 시작하고자 하는 시간을 설정하여 주십시오.  
◀◀ 또는 ▶▶ 를 반복해서 눌러서 시를 설정한 다음에 ENTER 를 눌러 주십시오.  
분 표시가 깜빡입니다.  
◀◀ 또는 ▶▶ 를 반복해서 눌러서 분을 설정한 다음에 ENTER 를 눌러 주십시오.
- 5** 4 단계와 같은 절차를 수행하여 녹음 종료 시간을 설정하여 주십시오.  
시작 시간, 종료 시간 및 녹음될 사전 설정 라디오 방송국 (예, "FM 5") 이 차례로 표시되고 원래의 표시로 되돌아갑니다.
- 6** 녹음 가능한 테이프를 넣어 주십시오.
- 7** I/⏻ 를 눌러서 시스템의 전원을 꺼 주십시오.

## 그 밖의 조작

목적	수행
타이머의 작동 / 설정의 확인	<ol style="list-style-type: none"> <li><b>1</b> CLOCK/TIMER SELECT 를 눌러 주십시오.</li> <li><b>2</b> "REC SEL" 이 나타날 때까지 ◀◀ 또는 ▶▶ 를 반복해서 누른 후 ENTER 를 눌러 주십시오.</li> </ol>
설정 변경	1 단계부터 다시 시작하여 주십시오.
타이머의 취소	<ol style="list-style-type: none"> <li><b>1</b> CLOCK/TIMER SELECT 를 눌러 주십시오.</li> <li><b>2</b> "TIMER OFF" 가 나타날 때까지 ◀◀ 또는 ▶▶ 를 반복해서 누른 후 ENTER 를 눌러 주십시오.</li> </ol>

### 주

- 재생 타이머와 녹음 타이머는 동시에 사용할 수 없습니다.
- 녹음 타이머와 쿼츠 타이머를 동시에 사용하면 쿼츠 타이머가 우선적으로 작동됩니다.
- 시스템의 전원이 켜진 시간부터 녹음이 시작될 때까지는 (사전 설정 시간 약 15 초 전) 시스템을 만지지 않도록 하여 주십시오.
- 설정 시간의 15 초 전에 시스템의 전원이 켜져 있으면 녹음 타이머가 작동되지 않습니다.
- 녹음 중에 음량은 최소로 줄어집니다.
- 녹음 타이머는 작동이 완료되면 자동으로 취소됩니다.

## 표시창

### 표시창 끄기

#### — 절전 모드

대기 상태에서의 전력 소모를 최소로 하기 위해 시계 표시를 끌 수 있습니다 (절전 모드).

시스템의 전원이 꺼져 있을 때 DISPLAY를 반복해서 눌러서 시계 표시가 사라지도록 하여 주십시오.

#### 절전 모드를 해제하려면

시스템의 전원이 꺼져 있을 때 DISPLAY를 눌러 주십시오. 버튼을 누를 때마다 표시는 다음과 같이 주기적으로 바뀌어집니다. 시계 표시\* → 무 표시 (절전 모드)

\* 시계는 시간을 설정했을 때만 표시됩니다.

#### 주

절전 모드에서는 다음과 같은 조작을 수행할 수 없습니다.

- 시계의 설정
- AM 동조 간격의 변경 (유럽 모델 제외)
- CD 전원 관리 기능의 변경

#### 도움말

- STANDBY 지시등은 절전 모드에서도 켜집니다.
- 절전 모드에서도 타이머는 계속해서 작동됩니다.

## 표시창에 디스크의 정보 표시

현재 트랙 또는 디스크의 재생 시간 및 남은 시간을 확인할 수 있습니다.

ATRAC CD 또는 MP3 CD가 들어있을 때는 제목과 같이 디스크에 기록된 정보도 확인할 수 있습니다.

### 남은 시간과 제목의 확인

정상 재생 중에 DISPLAY를 눌러 주십시오.

버튼을 누를 때마다 표시는 주기적으로 다음과 같이 바뀌어집니다.

현재 트랙 번호와 재생 경과 시간 → 현재 트랙 번호와 남은 시간 또는

"- -. - -"<sup>1)</sup> → 디스크의 남은 시간 또는

"- -. - -"<sup>2)</sup> → 트랙명 (ATRAC CD 및 MP3 CD<sup>3)</sup>만 해당) → 그룹명<sup>3)4)</sup> → 시계 표시 (8 초간) → 저음 레벨 (8 초간) → 고음 레벨 (8 초간)

1) MP3 CD의 경우

2) ATRAC CD, MP3 CD의 경우 또는 오디오 CD가 1 DISC 재생 이외의 재생 모드로 되어 있을 때는 "- -. - -"가 표시됩니다.

3) ATRAC CD 및 MP3 CD의 경우

4) ID3 태그 버전 1 또는 버전 2가 달린 트랙을 재생하면 ID3 태그 정보가 표시됩니다. ID3 태그는 트랙 제목, 앨범명 및 아티스트 이름 정보를 표시합니다.

#### 주

빨리 보내기 또는 빨리 되감기를 수행하면 재생 경과 시간 및 트랙의 남은 시간이 바르게 표시되지 않는 경우가 있습니다.

## 총 재생 시간 및 제목의 확인

정지 상태에서 DISPLAY 를 반복해서 눌러 주십시오.

버튼을 누를 때마다 표시는 주기적으로 다음과 같이 바뀌어집니다.

### ■ 정상 재생 모드

TOC 표시<sup>1)</sup> 또는 디스크의 총 그룹 수<sup>2)</sup> 또는 현재 그룹의 총 트랙 수<sup>2)</sup> → 볼륨 라벨<sup>2)</sup> 또는 그룹명<sup>2)</sup> → 시계 표시 (8 초간) → 저음 레벨 (8 초간) → 고음 레벨 (8 초간)

<sup>1)</sup> TOC = Table of Contents (목차); 디스크의 총 트랙 수 및 총 재생 시간을 표시

<sup>2)</sup> ATRAC CD 및 MP3 CD 의 경우 (재생 모드에 따라 그룹명 또는 볼륨 라벨이 표시되지 않는 경우가 있습니다)

### ■ 프로그램 재생 모드

프로그램의 마지막 트랙 번호와 총 재생 시간 → 프로그램의 총 트랙 수 → 볼륨 라벨 \* → 시계 표시 → 저음 레벨 → 고음 레벨

\* ATRAC CD 및 MP3 CD 의 경우

## 로드된 디스크의 조명 변경

본체의 ILLUMINATION 을 눌러 주십시오.

버튼을 누를 때마다 로드된 디스크의 조명이 다음과 같이 주기적으로 바뀌어집니다.

ILLUM ON ↔ ILLUM OFF

## 표시창에서 튜너 정보 보기

라디오의 청취 중에 DISPLAY 를 눌러 주십시오.

버튼을 누를 때마다 표시는 주기적으로 다음과 같이 바뀌어집니다.

방송국 이름<sup>1)</sup> → 사전 설정 번호<sup>2)</sup> 및 주파수 → 시계 표시 (8 초간) → 저음 레벨 (8 초간) → 고음 레벨 (8 초간)

<sup>1)</sup> 유럽 모델만 해당

<sup>2)</sup> 사전 설정 번호는 라디오 방송국을 사전 설정했을 때만 표시됩니다 (17 페이지)

## 별도 구입 기기

# 별도 구입 기기의 연결

별도 구입 기기를 연결하여 시스템의 기능을 향상시킬 수 있습니다. 각 기기에 첨부된 사용 설명서를 참조하여 주십시오.

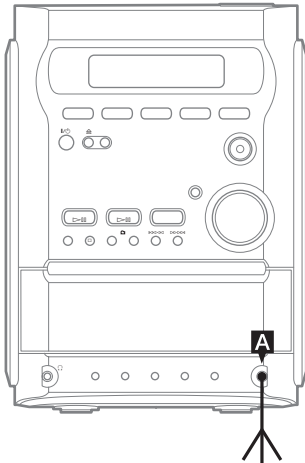

별도 구입 아날로그 기기의 오디오 출력 잭으로부터

별도 구입 아날로그 기기

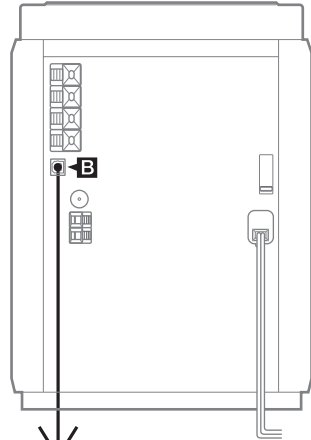

별도 구입 디지털 기기의 디지털 입력 잭으로

별도 구입 디지털 기기

### **A** ANALOG IN 잭

오디오 코드 (별도 구입) 를 사용해서 별도 구입 아날로그 기기 (MiniDisc 플레이어 / 레코더 또는 휴대용 오디오 플레이어 등) 를 이 잭에 연결하여 주십시오. 그러면 본 시스템을 통해 기기로부터의 사운드를 녹음하거나 청취할 수 있습니다.

### **B** CD DIGITAL OUT 잭

디지털 옵티컬 코드 (사각, 별도 구입) 를 사용해서 디지털 옵티컬 입력 잭이 장착된 앰프, MiniDisc 플레이어 / 레코더 또는 DAT 테크를 연결하여 주십시오. 그리고 나서 시스템 기능을 CD 로 전환하면 사운드가 출력됩니다. 잭에 캡이 씌어져 있으면 사용하기 전에 먼저 캡을 제거하여 주십시오.

### 주

- ATRAC3plus/MP3 트랙의 재생 중에는 이 잭으로부터 디지털 오디오가 출력되지 않습니다.
- 본 시스템에 연결된 디지털 기기를 사용해서 복사 방지된 디스크의 디지털 녹음은 수행할 수 없습니다. 뿐만 아니라 연결된 기기에 따라서는 재생할 수 없는 경우도 있습니다.
- 오디오 코드 (별도 구입) 를 연결 또는 분리하기 전에 VOLUME - 를 반복해서 눌러서 (또는 본체의 VOLUME 조절 손잡이를 시계 반대 방향으로 돌려서) 음량을 낮추어 주십시오.

## 연결된 기기로부터의 오디오 청취

- 1 오디오 코드 (별도 구입)를 연결하여 주십시오.  
28 페이지의 " 별도 구입 기기의 연결 " 을 참조하여 주십시오 .
- 2 "MD" 가 표시될 때까지 FUNCTION 을 반복해서 눌러 주십시오 .
- 3 연결된 기기의 재생을 시작하여 주십시오 .

## 연결된 기기로부터의 오디오 녹음

- 1 오디오 코드 (별도 구입)를 연결하여 주십시오.  
28 페이지의 " 별도 구입 기기의 연결 " 을 참조하여 주십시오 .
- 2 수동으로 녹음을 시작하여 주십시오.  
22 페이지의 " 수동으로 테이프에 녹음 " 을 참조하여 주십시오 .

## 연결된 기기에서의 녹음

- 1 디지털 옵티컬 코드를 연결하여 주십시오 .
- 2 연결된 디지털 기기 (MiniDisc 플레이어 / 레코더 등) 를 사용해서 녹음을 시작하여 주십시오 .  
연결된 기기에 첨부된 사용 설명서를 참조하여 주십시오 .

주

디지털 녹음은 디스크로부터만 수행할 수 있습니다. 그러나 복사 방지된 디스크의 내용이나 ATRAC3plus/MP3 트랙은 녹음할 수 없습니다.

## 문제 해결

# 증상 및 조치

사용 중에 문제가 발생하면 다음과 같은 조치를 취하여 주십시오.

**1 전원 코드와 스피커 코드가 바르고 확실하게 연결되어 있는지 확인하여 주십시오.**

**2 아래의 문제 해결 목록에서 해당하는 문제를 찾아 지시된 조치를 취하여 주십시오.**

위의 모든 조치를 취해도 문제가 해결되지 않을 때는 가까운 Sony 대리점에 문의하여 주십시오.

### STANDBY 지시등이 깜빡일 때

즉시 전원 코드를 뽑고 다음의 사항을 점검하여 주십시오.

- 시스템에 전압 선택 스위치가 장착되어 있는 경우 전압 선택 스위치가 올바른 전압으로 설정되어 있습니까?  
사용 지역의 전압을 확인한 다음에 전압 선택 스위치가 바르게 설정되어 있는지 확인하여 주십시오.
- 스피커 코드의 + 와 - 선이 쇼트되어 있지 않습니까?
- 제공된 스피커를 사용하고 있습니까?
- 시스템 후면의 환기 구멍을 물체가 가로막고 있지 않습니까?

위의 모든 항목을 점검하여 문제의 원인을 제거하여 주십시오. STANDBY 지시등의 깜빡임이 멈추면 전원 코드를 다시 연결하고 시스템의 전원을 켜 주십시오. 지시등이 여전히 깜빡이거나 위의 모든 항목을 점검한 후에도 문제의 원인을 발견할 수 없을 때는 가까운 Sony 대리점에 문의하여 주십시오.

## 일반

"CANT LOCK"가 표시된다.

- 시스템의 I/O를 눌러서 전원을 껐다가 다시 켜 다음에 "시스템을 운반할 때에는" (11 페이지)을 수행하여 주십시오. 여전히 "CANT LOCK"가 표시될 때는 Sony 대리점 또는 지역 공인 Sony 서비스 센터에 문의하여 주십시오.

표시판에 "- :-"가 표시된다.

- 정전이 발생하였습니다. 시계 (11 페이지)와 타이머 (24 및 25 페이지)를 다시 설정하여 주십시오.

시계 설정 / 라디오 사전 설정 / 타이머가 취소되었다.

- 다음의 절차를 다시 수행하여 주십시오.
  - "시계의 설정" (11 페이지)
  - "라디오 방송국의 사전 설정" (17 페이지)
  - "음악에 맞춰서 기상" (24 페이지)
  - "라디오 프로그램의 타이머 녹음" (25 페이지)

아무런 소리도 들리지 않는다.

- VOLUME + 를 누르거나 본체의 VOLUME 손잡이를 시계 방향으로 돌려 주십시오.
- 헤드폰이 연결되어 있지 않은지 확인하여 주십시오.
- 스피커의 연결을 확인하여 주십시오 (9 페이지).
- 녹음 타이머가 작동하는 동안에는 사운드가 출력되지 않습니다.

한쪽 채널에서만 소리가 들리거나 왼쪽과 오른쪽 음량의 밸런스가 맞지 않는다.

- 스피커를 뒤편에 있는 한 대칭이 되도록 설치하여 주십시오.
- 부속의 스피커를 연결하여 주십시오.

원하는 소리 또는 잡음이 심하다.

- 시스템을 잠음원에서 멀리 떨어뜨려 주십시오.
- 시스템을 다른 콘센트에 연결하여 주십시오.
- 전원 코드에 노이즈 필터 (시판되는)를 장착하여 주십시오.

타이머를 설정할 수 없다.

- 시계를 다시 설정하여 주십시오 (11 페이지).

타이머가 작동하지 않는다.

- 타이머 설정을 확인하여 올바른 시간을 설정하여 주십시오 (24 및 25 페이지).
- 취침 타이머 기능을 해제하여 주십시오 (23 페이지).
- 시계가 바르게 설정되어 있는지 확인하여 주십시오 (11 페이지).

**TV 스크린의 색상이 계속해서 불균일하게 나타난다.**

- 일단 TV의 전원을 껐다가 15분에서 30분 후에 다시 켜 주십시오. 여전히 색상이 불균일할 때에는 스피커를 TV로부터 멀리 떨어뜨려 주십시오.

**리모컨이 작동하지 않는다.**

- 장애물을 제거하여 주십시오.
- 리모컨을 시스템 가까이로 가져가 주십시오.
- 리모컨이 시스템의 센서 쪽을 향하도록 들어 주십시오.
- 건전지 (R6/AA 사이즈) 를 교환하여 주십시오.
- 시스템을 형광등에서 멀리 떨어뜨려 주십시오.

**I/⏻를 눌러도 시스템의 전원이 켜지지 않는다.**

- 전원 코드가 전원 콘센트에 연결되어 있는지 확인하여 주십시오.

**CD 플레이어**

**"LOCKED" 가 표시된다.**

- 구입하신 Sony 대리점 또는 지역 공인 Sony 서비스센터에 문의하여 주십시오.

**디스크가 나오지 않는다.**

- CD 동기 녹음 중에는 디스크를 꺼낼 수 없습니다. 본체의 ■를 눌러서 CD 동기 녹음을 취소한 다음에 본체의 ▲를 눌러서 디스크를 꺼내 주십시오.
- 가까운 Sony 대리점에 문의하여 주십시오.

**재생이 시작되지 않는다.**

- 디스크가 들어 있는지 확인하여 주십시오.
- 디스크를 깨끗하게 닦아 주십시오 (34 페이지).
- 디스크를 교환하여 주십시오.
- 본 시스템에서 재생할 수 있는 디스크를 로드하여 주십시오 (6 페이지).
- 디스크를 바르게 로드하여 주십시오.
- 라벨면이 위를 향하도록 디스크를 넣어 주십시오.
- 디스크를 꺼내 디스크의 습기를 제거하고 습기가 모두 증발하도록 시스템의 전원을 켜 채로 몇 시간 정도 그대로 두십시오.
- ► (또는 본체의 CD ▷)를 눌러서 재생을 시작하여 주십시오.

**디스크의 액세스에 시간이 오래 걸린다.**

- CD 전원 관리 기능을 사용해서 "CD POWER" 및 "ON"을 설정하여 주십시오 (18 페이지).

**사운드가 된다.**

- 디스크를 깨끗하게 닦아 주십시오 (34 페이지).
- 디스크를 교환하여 주십시오.
- 시스템을 진동이 없는 곳 (예를 들어, 안정된 스탠드 위)으로 옮겨 주십시오.
- 스피커를 시스템으로부터 멀리 가져가거나 분리된 스탠드에 설치하여 주십시오. 저음이 강한 트랙을 청취 중에는 스피커의 진동으로 인하여 사운드가 튀는 수가 있습니다.

**재생이 첫 번째 트랙에서부터 시작되지 않는다.**

- "PGM" 과 "SHUF" 가 사라질 때까지 PLAY MODE를 반복해서 눌러서 정상 재생으로 전환하여 주십시오.

**ATRAC CD 또는 MP3 CD의 트랙을 재생할 수 없다.**

- ISO9660 Level 1 이나 Level 2 형식 또는 Joliet 확장 형식으로 녹음되지 않았습니다.
- MP3 파일의 확장자가 ".MP3"로 되어 있지 않습니다.
- 데이터가 ATRAC3plus/MP3 형식으로 저장되지 않았습니다.
- MPEG 1, 2, 2.5 Audio Layer-3 파일 이외의 MP3 파일이 수록된 디스크는 재생할 수 없습니다.

**ATRAC CD 또는 MP3 CD의 트랙을 재생하는데 시간이 더 걸린다.**

- 다음과 같은 경우에는 시스템이 디스크 상의 모든 트랙을 다 읽은 후에 재생하기까지 평소보다 시간이 더 걸리는 수가 있습니다.
  - 디스크에 수록된 그룹 또는 트랙 수가 너무 많은 경우.
  - 앨범 및 트랙 구조가 대단히 복잡한 경우.

**제목 정보가 제대로 표시되지 않는다.**

- ISO9660 Level 1, Level 2 또는 Joliet 확장 형식에 대응하는 디스크를 사용하여 주십시오.
- 디스크의 ID3 태그가 버전 1 또는 버전 2가 아닙니다.
- 본 시스템에서 표시할 수 있는 문자는 다음과 같습니다.
  - 대문자 (A 에서 Z)
  - 숫자 (0 에서 9)
  - 기호 (' < \* > + , - / @ [ \ ] \_ )
 그 밖의 문자는 제대로 표시되지 않는 경우가 있습니다.

## 튜너

**원하는 소리 또는 잡음이 심하다 / 방송국이 수신되지 않는다.**

- 적절한 밴드 및 주파수를 설정하여 주십시오 (17 페이지).
- 안테나를 빠르게 연결하여 주십시오 (9 페이지).
- 수신 상태가 좋은 위치와 방향을 찾아서 안테나를 다시 설치하여 주십시오. 수신 상태가 좋아지지 않을 때에는 시판되는 외부 안테나를 연결하여 주시기 바랍니다.
- 부속의 FM 리드 안테나는 전체 길이를 통하여 신호를 수신하므로 반드시 완전히 펼쳐 주십시오.
- 안테나는 스피커 코드로부터 가능한 한 멀리 떨어뜨려 주십시오.
- 부속의 AM 안테나가 플라스틱 스탠드에서 분리되었을 때에는 가까운 Sony 대리점에 문의하여 주십시오.
- 주위의 전기 기기의 전원을 꺼 주십시오.
- CD 전원 관리 기능을 사용해서 "CD POWER" 및 "OFF" 를 설정하여 주십시오 (18 페이지).

**스테레오 FM 프로그램이 스테레오로 수신되지 않는다.**

- FM MODE를 반복해서 눌러서 디스플레이에 "STEREO" 가 표시되도록 하여 주십시오.

## 테이프 데크

**테이프가 녹음 또는 재생되지 않으며 사운드 레벨이 저하된다.**

- 헤드가 더러워져 있습니다. 깨끗이 청소하여 주십시오 (35 페이지).
- 녹음/재생 헤드가 자기화되어 있습니다. 헤드의 자기를 제거하여 주십시오 (35 페이지).

**테이프가 완전히 지워지지 않는다.**

- 녹음/재생 헤드가 자기화되어 있습니다. 헤드의 자기를 제거하여 주십시오 (35 페이지).

**와우 또는 플러터가 과도하거나 사운드가 끊어진다.**

- 테이프 데크의 캡스턴이 더럽습니다. 깨끗이 청소하여 주십시오 (35 페이지).

**잡음이 증가하거나 고주파 성분이 제거된다.**

- 녹음/재생 헤드가 자기화되어 있습니다. 헤드의 자기를 제거하여 주십시오 (35 페이지).

**테이프에 녹음이 되지 않는다.**

- 카세트가 들어있지 않습니다. 카세트를 넣어 주십시오.
- 카세트로부터 탭이 제거되어 있습니다. 제거된 탭의 위치를 접착 테이프로 덮어 주십시오 (35 페이지).
- 테이프가 끝까지 감겨 있습니다.

## 별도 구입 기기

**아무런 소리도 들리지 않는다.**

- 일반 항목의 "아무런 소리도 들리지 않는다." (30 페이지) 를 참조하여 시스템의 상태를 확인하여 주십시오.
- 다음의 사항을 확인해 가면서 기기를 빠르게 연결하여 주십시오 (28 페이지).
  - 코드는 빠르게 연결되어 있는가.
  - 코드의 플러그가 끝까지 확실하게 꽂혀 있는가.
- 연결된 기기의 전원을 켜 주십시오.
- 연결된 기기의 사용 설명서를 참조하여 재생을 시작하여 주십시오.
- FUNCTION 을 반복해서 눌러서 "MD" 를 선택하여 주십시오 (29 페이지).

**사운드가 찌그러진다.**

- 연결된 기기의 음량을 낮추어 주십시오.

**위의 조치를 취한 후에도 여전히 시스템이 제대로 작동하지 않을 때에는 다음과 같이 시스템을 재설정하여 주십시오.**

본체의 버튼을 사용해서 조작하여 주십시오.

**1 전원 코드를 뽑아 주십시오.**

**2 전원 코드를 다시 연결하여 주십시오.**

**3 I/⏻를 눌러서 시스템의 전원을 켜 주십시오.**

**4 ■, ILLUMINATION 과 I/⏻를 눌러 주십시오.**

시스템이 공장 출하 시의 설정으로 되돌려 집니다. 사전 설정 방송국, 시계 및 타이머와 같은 항목을 다시 설정해야 합니다.



## 메시지

조작 중에 다음과 같은 메시지 중의 하나가 표시되거나 깜빡이는 경우가 있습니다.

### CD

#### NO DISC

플레이어 내에 디스크가 들어있지 않습니다.

#### NO STEP

프로그램된 모든 트랙이 삭제되었습니다.

#### CD OVER

재생 또는 일시 정지 중에 ►► 를 누르고 있는 동안 디스크의 끝까지 도달하였습니다.

#### CHECK DISC

현재 재생 중인 디스크의 슬롯에 디스크를 넣었습니다.

#### PUSH STOP

재생 중에 PLAY MODE 를 눌렀습니다.

#### STEP FULL

25 개 또는 그 이상의 트랙 (스텝) 을 프로그래밍하려고 하였습니다.

## 튜너

#### COMPLETE

사전 설정 작업이 정상적으로 완료되었습니다.

## 테이프

#### NO TAB

카세트의 탭이 제거되어 있으므로 테이프에 녹음할 수 없습니다.

#### NO TAPE

테이프 데크 내에 테이프가 들어있지 않습니다.

## 타이머

#### PUSH SELECT

타이머 작동 중에 시계 또는 타이머를 설정하려고 하였습니다.

#### SET CLOCK

시계를 설정하지 않고 타이머를 선택하려고 하였습니다.

## SET TIMER

재생 타이머 또는 녹음 타이머가 설정되어 있지 않을 때 타이머를 선택하려고 하였습니다.

## TIME NG

재생 타이머 또는 녹음 타이머의 시작 시간과 종료 시간이 같은 시간으로 설정되어 있습니다.

## 기타

#### NOT IN USE

무효한 버튼을 눌렀습니다.

## 사전 주의 사항

### 작동 전압에 관하여

시스템을 작동하기 전에 시스템의 작동 전압이 사용 중인 지역의 공급 전압과 일치하는지 확인하여 주십시오.

### 안전에 관하여

- 본 시스템은 전원 코드가 벽의 콘센트에 연결되어 있는 한 전원을 끄더라도 AC 전원으로부터 완전히 차단되지 않습니다.
- 장기간 시스템을 사용하지 않을 때에는 벽의 콘센트로부터 전원 플러그를 뽑아 주십시오. 전원 코드를 뽑을 때에는 플러그를 잡고 당겨 주십시오. 절대로 코드 자체를 잡아당기지 않도록 하여 주십시오.
- 여하한 물체 또는 액체가 시스템 내부에 들어갔을 때에는 더 이상의 사용을 중지하고 시스템의 전원 플러그를 뽑은 다음에 전문 기술자의 점검을 받아 주십시오.
- AC 전원 코드를 교환할 때에는 반드시 전문 서비스 점에 의뢰하여 주십시오.

### 설치 장소에 관하여

- 기울어진 장소에 시스템을 설치하지 않도록 하여 주십시오.
- 다음과 같은 장소에는 시스템을 설치하지 않도록 하여 주십시오.
  - 지나치게 뜨겁거나 차가운 곳
  - 먼지가 많거나 더러운 곳
  - 습도가 높은 곳
  - 진동이 심한 곳
  - 직사 일광이 비치는 곳
- 본 제품이 스피커를 특수 처리한 바닥 (왁스, 오일, 열마 등)에 설치하게 되면 바닥에 얼룩이나 변색의 원인이 되므로 주의하십시오.

### 열에 관하여

- 작동 중에 시스템의 온도가 어느 정도 상승하지만 이것은 고장을 의미하는 것이 아닙니다.
- 시스템 내에 열이 축적되는 것을 방지하기 위하여 충분히 환기가 되는 곳에 시스템을 설치하여 주십시오.
- 높은 볼륨으로 시스템을 계속해서 사용하면 본체의 윗면, 옆면 및 밑면의 온도가 상당히 높아 집니다. 화상의 위험이 있으므로 본체 외관에 손을 대지 않도록 하여 주십시오.
- 오동작의 위험이 있으므로 환기구를 덮지 않도록 하여 주십시오.

### 스피커 시스템에 관하여

본 스피커 시스템은 자기적으로 차폐되어 있지 않으므로 TV 화면이 자기적으로 찌그러질 수 있습니다. 그러한 경우에는 TV의 전원을 일단 끈다가 약 15분에서 30분 후에 다시 켜 주십시오. **그래도 증상이 호전되지 않으면**, 스피커 시스템을 TV로부터 멀리 떨어뜨려 주십시오.

### 작동에 관하여

- 시스템을 차가운 곳으로부터 따뜻한 곳으로 곧바로 옮기거나 매우 습한 방에 놓아두면 CD 플레이 내부의 렌즈에 습기가 차는 수가 있습니다. 이러한 경우에는 시스템이 제대로 작동하지 않게 됩니다. 디스크를 꺼내고 습기가 모두 증발될 때까지 시스템의 전원을 켜 채로 한 시간 정도 그대로 두십시오.
- 시스템을 운반할 때에는 시스템 내에 들어있는 모든 디스크를 꺼내 주십시오.

시스템에 관한 질문이나 문제점이 있을 때에는 가까운 Sony 대리점에 문의하여 주십시오.

### 디스크에 관한 참고 사항

- 재생하기 전에 깨끗한 천으로 디스크를 닦아 주십시오. 디스크는 중앙으로부터 바깥 쪽으로 닦아 주십시오.
- 벤진, 시너와 같은 용제, 시판되는 클리너 또는 비닐 LP 용 정전기 방지 스프레이는 사용하지 않도록 하여 주십시오.
- 디스크를 직사 광선 또는 뜨거운 에어 덕트와 같은 열원에 노출시키거나 직사 일광 하에 주차된 자동차 안에 방치하지 않도록 하여 주십시오.
- 보호 링으로 둘러 싸여진 디스크는 사용하지 않도록 하여 주십시오. 시스템의 고장을 일으키는 원인이 될 수 있습니다.
- 라벨면에 접착제 또는 끈적끈적한 물질이 묻어 있는 디스크 또는 라벨 인쇄에 특수 잉크를 사용한 디스크를 사용하면 디스크 또는 라벨이 본체 내부에 들러붙을 가능성이 있습니다. 이러한 경우가 발생하면 디스크를 꺼낼 수 없게 되어 기기의 고장을 일으키는 원인이 될 수 있습니다. 디스크를 사용하기 전에 라벨면이 끈적끈적하지 않은지 반드시 확인하여 주십시오. 다음과 같은 종류의 디스크는 사용하지 않도록 하여 주십시오.
  - 부착된 스티커에서 접착제가 새어 나온 대어 또는 중고 디스크. 부착된 스티커의 주변이 끈적끈적한 디스크.
  - 만지면 끈적끈적한 특수 잉크로 인쇄된 라벨이 부착되어 있는 디스크.
- 비표준 형상의 디스크 (예: 하트 모양, 사각형, 별 모양)는 본 시스템에서 재생할 수 없습니다. 이러한 디스크를 재생하려고 하면 기기에 손상을 입힐 수 있습니다. 사용하지 않도록 하여 주십시오.

## 본체 외관의 청소

캐비닛, 패널 및 조작 버튼은 부드러운 천을 증성 세제를 탄 물에 살짝 적셔서 닦아주십시오. 사포, 연마제 또는 벤진, 시너 또는 알코올과 같은 용제는 절대로 사용하지 않도록 하여 주십시오.

## 우발적인 삭제로부터 테이프를 보호하려면

우발적인 삭제로부터 테이프를 보호하려면 그림과 같이 A 또는 B 면으로부터 카세트 탭을 제거하여 주십시오.

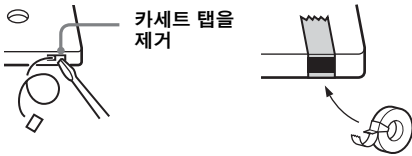

나중에 다시 테이프에 녹음하고자 할 때에는 제거한 탭 자리의 구멍을 접착 테이프로 덮어 주십시오.

## 테이프 데크에 카세트를 넣기 전에

테이프의 느슨한 부분을 팽팽하게 잡아 주십시오. 느슨한 상태로 카세트를 넣으면 테이프 데크의 구동 부분에 테이프가 감겨 들어가 손상을 입힐 우려가 있습니다.

## 90 분 이상의 테이프를 사용할 때에는

이러한 테이프는 대단히 탄성이 강합니다. 재생, 정지 및 빨리 보내기 - 되감기 등의 테이프 조작을 너무 자주 하지 않도록 하여 주십시오. 테이프 데크에 테이프가 감겨 들어갈 우려가 있습니다.

## 테이프 헤드의 청소

테이프 데크를 10 시간 정도 사용할 때마다 테이프 헤드들을 청소하여 주십시오.

중요한 내용을 녹음하기 전이나 오래된 테이프를 재생한 후에는 반드시 테이프 헤드들을 청소하여 주십시오.

별도 구입의 건식 또는 습식 클리닝 카세트를 사용하여 주십시오. 자세한 사항은 클리닝 카세트의 사용 설명서를 참조하여 주십시오.

## 테이프 헤드의 자기 제거

테이프 데크를 20 에서 30 시간 정도 사용할 때마다 별도 구입의 자기 제거 카세트를 사용하여 테이프 헤드 및 테이프와 접촉되는 금속 부분의 자기를 제거하여 주십시오. 자세한 사항은 자기 제거 카세트의 사용 설명서를 참조하여 주십시오.

# 사양

## 본체 (HCD-HPZ9/HCD-HPZ7)

### 앰프 부

#### CMT-HPZ9 의 HCD-HPZ9

##### 복미 모델 :

연속 RMS 전원 출력 (기준):

85 + 85 W  
(1 kHz 에서 6 Ω, 10% THD)

##### 그 밖의 모델 :

다음의 수치는 AC 240 V, AC 220 V 또는 AC 120 V 에서 측정된 값입니다.

DIN 출력 (정격): 53 + 53 W  
(1 kHz 에서 6 Ω, DIN)

연속 RMS 전원 출력 (기준):

70 + 70 W  
(1 kHz 에서 6 Ω, 10% THD)

#### CMT-HPZ7 의 HCD-HPZ7

##### 복미 모델 :

연속 RMS 전원 출력 (기준):

50 + 50 W  
(1 kHz 에서 6 Ω, 10% THD)

##### 유럽 모델 :

DIN 출력 (정격): 50 + 50 W (1 kHz 에서 6 Ω, DIN)

연속 RMS 전원 출력 (기준):

60 + 60W (1 kHz 에서 6 Ω, 10% THD)

음악 전원 출력 (기준): 100 + 100 W (1 kHz 에서 6 Ω, 10% THD)

##### 그 밖의 모델 :

다음의 수치는 AC 240 V, AC 220 V 또는 AC 120 V 에서 측정된 값입니다.

DIN 출력 (정격): 45 + 45 W  
(1 kHz 에서 6 Ω, DIN)

연속 RMS 전원 출력 (기준):

50 + 50 W  
(1 kHz 에서 6 Ω, 10% THD)

##### 입력

ANALOG IN (스테레오 미니 잭):

감도 250 mV,  
임피던스 47 kΩ

## 출력

CD DIGITAL OUT:    파장 : 660 nm  
 PHONES (스테레오 미니 잭):

임피던스 8 Ω 이상의 헤드폰 사용 가능  
 6 에서 16 Ω 의 허용 임피던스

## SPEAKER:

## CD 플레이어 부

### 시스템

컴팩트 디스크 및 디지털 오디오 시스템  
 발광 주기 : 연속  
 레이저 출력 \* :  
 44.6 μW 미만

### 레이저 다이오드 속성

\* 이 출력은 7 mm 구경 광학 픽업의 대물 렌즈 표면으로부터 200 mm 의 거리에서 측정된 값입니다.

주파수 응답            20 Hz - 20 kHz  
 ( ± 0.5 dB)

과장                    780 - 790 nm

## 테이프 데크 부

### 녹음 시스템

4 트랙 2 채널 스테레오  
 50 - 13,000 Hz  
 ( ± 3 dB), Sony

### 주파수 응답

TYPE I 카세트 사용 시  
 ± 0.15% W. 피크  
 (IEC)

### 와우 및 플러터

0.1% W. RMS (NAB)  
 ± 0.2% W. 피크 (DIN)

## 튜너 부

FM 스테레오, FM/AM 슈퍼헤테로다인 튜너

### FM 튜너 부

동조 범위            87.5 - 108.0 MHz  
 안테나                FM 리드 안테나  
 안테나 단자         75 Ω 언밸런스드  
 중간 주파수         10.7 MHz

### AM 튜너 부

동조 범위            530 - 1,710 kHz  
 전미 모델 :           ( 동조 간격 10 kHz)

531 - 1,710 kHz  
 ( 동조 간격 9 kHz)

유럽 모델 :           531 - 1,602 kHz  
 ( 동조 간격 9 kHz)

그 밖의 모델 :       530 - 1,710 kHz  
 ( 동조 간격 10 kHz)

531 - 1,602 kHz  
 ( 동조 간격 9 kHz)

안테나                AM 루프 안테나  
 안테나 단자         외부 안테나 단자  
 중간 주파수         450 kHz

## 스피커 (SS-CHPZ9/SS-CHPZ7)

### CMT-HPZ9 의 SS-CHPZ9

스피커 시스템       3 웨이, 베이스 리플렉스 타입

### 스피커 유닛

슈퍼 트위터 :       직경 2 cm, 원뿔형

우퍼 :                 직경 15 cm, 원뿔형

트위터 :              직경 4 cm, 원뿔형

공칭 임피던스       6 Ω

치수 ( 폭 / 높이 / 깊이 )   약 180 × 296 ×

245 mm

중량                   스피커 당 약 2.8 kg

### CMT-HPZ7 의 SS-CHPZ7

스피커 시스템       2 웨이, 베이스 리플렉스 타입

### 스피커 유닛

우퍼 :                 직경 13 cm, 원뿔형

트위터 :              직경 4 cm, 원뿔형

공칭 임피던스       6 Ω

치수 ( 폭 / 높이 / 깊이 )   약 165 × 275 ×

215 mm

중량                   스피커 당 약 2.3 kg

**일반**

소요 전력	
북미 모델 :	120 V AC, 60 Hz
유럽 모델 :	230 V AC, 50/60 Hz
한국 모델 :	220 V AC, 60 Hz
호주 모델 :	230 V - 240 V AC, 50/60 Hz
대만 모델 :	120 V AC, 50/60 Hz
아르헨티나 모델 :	220 V AC, 50/60 Hz
멕시코 모델 :	120 V AC, 60 Hz
그 밖의 모델 :	120 V, 220 V 또는 230 - 240 V AC, 50/60 Hz
	전압 선택기로 조절 가능

전력 소모	
CMT-HPZ9	
북미 모델 :	145 W
그 밖의 모델 :	125 W
CMT-HPZ7	
북미 모델 :	85 W
유럽 모델 :	95 W
	0.25 W
	(절전 모드에서)
그 밖의 모델 :	90 W
치수 (폭 / 높이 / 깊이) (스피커 제외)	
	약 198 × 275 × 341 mm

중량 (스피커 제외)	
앰프 / 튜너 / 테이프 / CD 부 :	
CMT-HPZ9:	7.6 kg
CMT-HPZ7:	7.5 kg

제공된 액세서리	리모컨 (1)
	R6 (AA 사이즈) 건전 지 (2)
	AM 루프 안테나 (1)
	FM 리드 안테나 (1)
	CD-ROM (SonicStage) (1)
	SonicStage 설치 / 사용 설명서 (1)

미국 및 기타 국가의 특허는 Dolby Laboratories  
의 소유입니다.

디자인과 사양은 예고 없이 변경될 수 있습니다.



- 대기 시 전력 소모 : 0.3 W
- 특정 인쇄 배선판에서 할로겐계 난연제를 사용하지 않음.
- 특정 부분의 땀질에 무연 땀질을 이 용함.
- 캐비닛에 할로겐계 난연제를 사용 하지 않음.

# 버튼 위치 및 참조 페이지 목록

## 이 페이지의 활용 방법

본문에 언급된 버튼 및 그 밖의 시스템 부분의 위치를 파악하는데 사용하십시오.

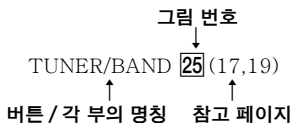

## 본체

### 알파벳순

#### A - Q

- ANALOG IN 껍 **12** (22, 24, 28)
- CANCEL **21** (14)
- CD SYNC **15** (22)
- DISC 1 - 5 **2** (12, 13, 15, 22)
- DISC SKIP/EX-CHANGE **26** (12, 13, 16, 22)
- DSGX **9** (23)
- FM MODE **16** (19)
- FUNCTION **22** (13, 15, 17, 19, 21, 22, 29)
- ILLUMINATION **13** (11)
- PHONES 껍 **18**
- PLAY MODE **17** (13, 15, 22)
- PUSH ENTER **8** (14, 16)

#### R - Z

- REC PAUSE/START (녹음) **14** (22)
- REPEAT **16** (15)
- TUNER/BAND **25** (17, 19)
- TUNING MODE **17** (17, 19)
- TUNE +/- **19** (17, 19)
- VOLUME 조절 손잡이 **10**
- 디스크 트레이 **11** (12)
- 리모컨 센서 **6**
- 조그 다이얼 **7** (14, 16)
- 카세트 수납부 **4** (21)
- 표시창 **3**

### 버튼의 설명

- I/⏻ (전원) **1** (10, 18, 32)
- ▲ PUSH OPEN/CLOSE (테이프 개/폐) **5** (21)
- ⏮⏮⏮⏮⏭⏭⏭⏭ (되감기/빨리 보내기, 뒤로/앞으로) **19** (13, 21, 23)
- 📁 +/- (그룹 선택) **20** (13, 22)
- (정지) **21** (11, 18, 22)
- TAPE ▷ (재생) **23** (21)
- CD ▷⏮ (재생) **24** (13)
- ▲ (CD 개/폐) **27** (12, 21)

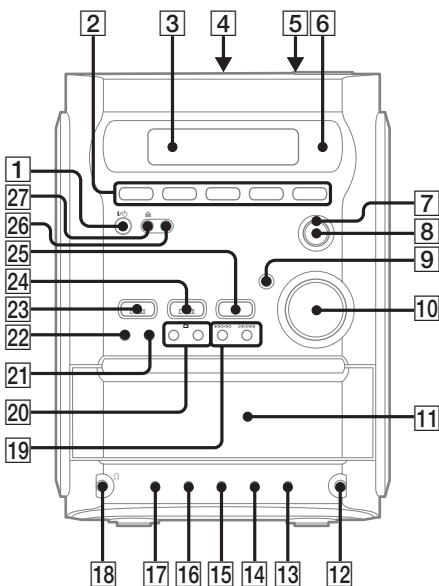

# 리모컨

## 알파벳순

### A - E

- CD **17** (13, 15)
- CLEAR **14** (16)
- CLOCK/TIMER SELECT **2** (24, 25)
- CLOCK/TIMER SET **3** (11, 24, 25)
- DISC SKIP **10** (13, 15)
- DISPLAY **20** (20, 26, 27)
- ENTER **9** (11, 15, 17, 24, 25)
- EQ **13** (23)

### F - Z

- FM MODE **4** (19)
- FUNCTION **6** (13, 15, 17, 19, 21, 22, 29)
- PLAY MODE **19** (13, 15, 22)
- REPEAT **4** (15)
- SLEEP **21** (23)
- TAPE **16** (21)
- TUNER BAND **5** (17, 19)
- TUNER MEMORY **18** (17)
- TUNING MODE **19** (17, 19)
- VOLUME +/- **11** (24)

## 버튼의 설명

- I/⏻ (전원) **1** (11, 24)
- ◀▶ (되감기/빨리 보내기) **7** (13, 21)
- ▶ (재생) **8** (13, 21)
- ⏸ (일시 정지) **8** (13, 21)
- (정지) **8** (13, 21)
- 📁 +/- (그룹 선택) **12** (13, 15)
- ◀▶ (뒤로/앞으로) **15** (11, 13, 23, 24)
- +/- (튜닝) **15** (17)

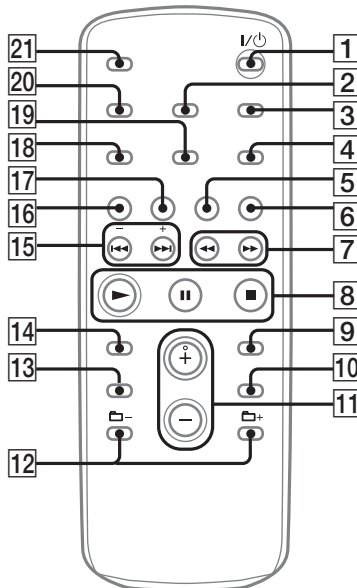



무 VOC (Volatile Organic  
Compound: 휘발성 유기 화합물)  
식물성 기름 주성분 잉크를 사용하  
여 100% 재활용 종이로 인쇄.